

intelbras

Manual del usuario

XRE 1000 Plus



XRE 1000 Plus

Receptor de control remoto

Felicitaciones, usted acaba de adquirir un producto con la calidad y seguridad Intelbras.

El receptor XRE 1000 Plus, con tecnología anti clonado, posee dos salidas de contacto seco no retentivas independientes, que pueden ser utilizadas con cargas máximas de 24 V / 1 A, comunicación RS485 con Modulo Inteligente de Puerta (MIP) y liberación de accesos a través de dispositivo inalámbrico (control XTR 1000).

Obs.: *el equipo hace el accionamiento de las cerraduras y el registro de los accionamientos cuando es desconectado del MIP 1000 (v2). Este equipo, aunque trabaje sin conexión del MIP, necesita del mismo para el registro de controles XTR 1000 y XTR 1004 para la configuración de sus accionamientos.*

Índice

1. Especificaciones técnicas	4
<hr/>	
2. Características	4
<hr/>	
3. Instalación	5
<hr/>	
3.1. Procedimiento para instalación	6
3.2. Configuración de los jumpers	9
4. Producto	10
<hr/>	
4.1. Operaciones	10
5. Programación/Operación	12
<hr/>	
5.1. Reset de programaciones/configuraciones	12
6. Ejemplos de utilización	13
<hr/>	
6.1. Escenario 1	13
6.2. Escenario 2	14
6.3. Escenario 3	15
Póliza de garantía	16
<hr/>	
Término de garantía	18
<hr/>	

1. Especificaciones técnicas

Instalación/estándar	Alimentación 110/220 Vca –50/60 Hz o fuente externa +12 Vcc / 1 A
Comunicación	Embarrado RS 485
Apertura	Accionamiento de contacto seco - máx. 24 V / 1 A (vía control XTR 1000 o XTR 1004)
Dimensiones (A × H × P)	3,2 × 14,2 × 8,6 cm
Peso	95 g
Temperatura de funcionamiento	-10 °C a 60 °C
Grado de protección	IPx2
Alcance de recepción de RF	100 metros en área libre de barrera Obs.: interferencias del local también pueden disminuir el alcance máximo.

2. Características

- » Alimentación a través de la red CA (90 ~ 240 V automático) o fuente externa 12 VCC / 1 A;
- » Capacidad para dos accionamientos: contacto seco no retentivo;
- » Entrada para dos sensores, que operan como sensor de puerta abierta. En el caso que el visitante deje el portón abierto, después del tiempo de sensor programado, el XRE 1000 Plus emite avisos sonoros y el MIP 1000 exhibe, en su display, el evento de alerta del sensor;
- » Comunicación RS485 con Módulo Inteligente de Puerta (MIP);
- » Liberación de acceso a través de dispositivo inalámbrico (control XTR 1000 y XTR 1004);

- » Intertrabamiento entre dos portones (Configuración vía MIP);
- » Actualización simple de firmware a través de USB;
- » Almacenamiento de los eventos de accionamiento internamente mientras esté desconectado del MIP.
- » Posibilidad de configuración de las entradas de sensor como botoneras (vía MIP).

3. Instalación

Visión del CN1 y CN2

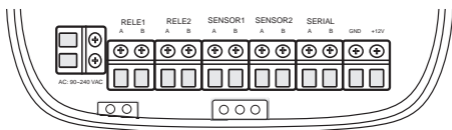

AC: 90 ~ 240 VCA: entrada para alimentación AC de 90 a 240 VCA/ 50 o 60 Hz. Para instalar el producto con la red AC no se debe conectar la fuente externa al producto.

RELE1: utilizada para el accionamiento de cargas (máximo 24 V / 1 A) RELE2: utilizada para accionamiento de cargas (máximo 24 V / 1 A) SENSOR1: entrada del sensor de puerta abierta o botonera.

SENSOR2: entrada del sensor de puerta abierta o botonera.

SERIAL: embarrado serial RS485.

GND 12V: entrada para fuente externa 12 VCC / 1 A (siendo 12 V el positivo de la fuente y el GND el negativo).

Vea en la tabla siguiente las especificaciones para la instalación del cable para la fuente externa:

Calibre (mm ²)	Distancia (m)
0,5	25
0,75	50
1	60
1,5	70

Obs.: se recomienda que la impedancia del embarrado no sea superior a 270 Ohms para evitar problemas de comunicación.

3.1. Procedimiento para instalación

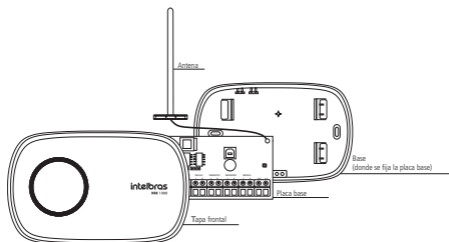

1. Certifíquese de que la alimentación del XRE 1000 Plus no esté conectada. Conéctelo a la alimentación solamente después del término de la instalación de los cables;

2. Pase los cables por la tapa trasera antes de cualquier conexión en los conectores del XRE 1000 Plus, conforme las figuras a continuación:

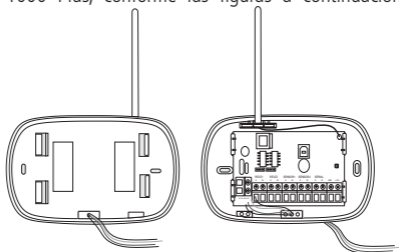

3. Con la ayuda de un destornillador de estrías, fije los cables de acuerdo con la configuración del conector en el ítem 3. *Instalación de esta guía.*

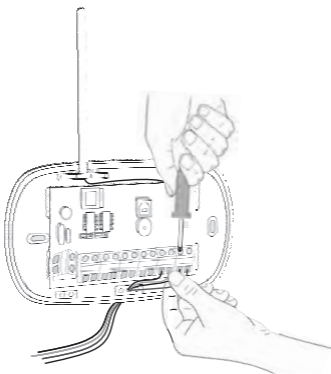

4. Fije el XRE 1000 Plus en el local definido y de mejor alcance para los controles XTR 1000 y XTR 1004.

Obs.: este equipo debe ser instalado en lugares protegidos de la lluvia o locales donde no haya circulación de líquidos, pues él no tiene protección contra estos agentes.

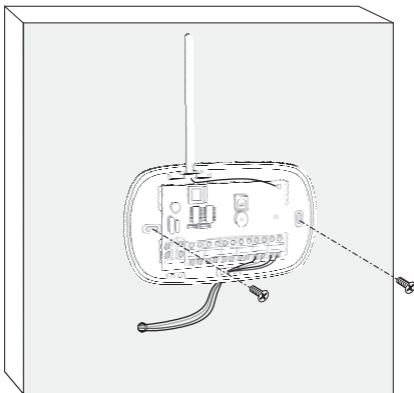

Importante: después de la instalación, no coloque ningún obstáculo entre la señal del control XTR 1000 y XTR 1004 y el equipo, pues esto afectará la sensibilidad de lectura del equipo.

3.2. Configuración de los jumpers

Modo de accionamiento de la salida RELE1.

1 y 2 - Contacto seco normalmente abierto (NA) (estándar de fábrica). 2 y 3 - Contacto seco normalmente cerrado (NF).

JP3 - Modo de accionamiento de la salida RELE2.

1 y 2 - Contacto seco normalmente abierto (NA) (estándar de fábrica). 2 y 3 - Contacto seco normalmente cerrado (NF).

J1 - Finalizador de embarrado

Utilizado cuando el dispositivo en cuestión tiene problemas de comunicación debido a la distancia entre él y el MIP o el cableado tiene una impedancia por encima de 270 ohms, el jumper es recomendado para balanceo del embarrado. No se debe usar sin estos motivos.

Abierto - Dispositivo común en el embarrado RS485 (estándar de fábrica). Cerrado - Último dispositivo del embarrado RS485.

PROG (reset de la programación) y RESET (reiniciación del producto).

Utilizados en la operación de RESET del dispositivo. Abiertos - Funcionamiento normal (estándar de fábrica).

Cerrado(s) - Verificar el procedimiento en el tópico *5.1 Reset de programaciones/configuraciones* de este manual.

BOOT - Actualización de firmware (interno).

Utilizado para realizar la actualización de la versión de firmware del dispositivo.

Abierto - Funcionamiento normal (estándar de fábrica). Cerrado - Operación Bootloader.

4. Producto

4.1. Operaciones

Antes de realizar cualquier operación será necesario registrar el dispositivo XRE 1000 Plus en el MIP. Para eso, realizar la siguiente instalación:

- » Interconectar el conector SERIAL del XRE 1000 Plus con el conector SERIAL_1 (modo registro) del Módulo Inteligente de Puerta (MIP), respetando la polaridad A y B.

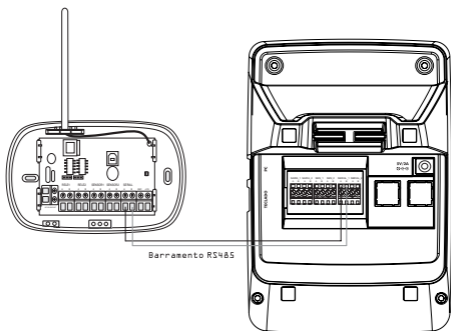

Obs.: verificar el procedimiento de registro del dispositivo en el manual del producto MIP que detalla además de esta, otras formas de registro, incluso vía SERIAL_2. El manual actualizado está disponible para download en el sitio web de Intelbras (<http://www.intelbras.com.br/downloads>).

Al finalizar el registro del dispositivo XRE 1000 Plus, será necesario realizar la siguiente instalación para que el mismo se comuniquen con el MIP:

- » Desconectar el XRE 1000 Plus del conector SERIAL_1 (modo registro) del Módulo Inteligente de Puerta (MIP) y conectar en el conector SERIAL_2 (modo operación), respetando la polaridad A y B.

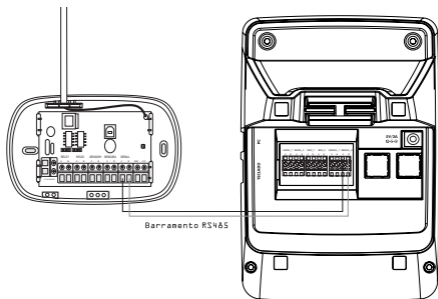

Después de ser realizadas las instalaciones anteriores y el registro del dispositivo en el MIP 1000, el dispositivo está listo para funcionar de acuerdo con las configuraciones realizadas.

Para hacer la liberación de acceso del usuario a través del control ya registrado, NO es necesario que el mismo esté en comunicación con el MIP 1000.

XRE 1000 PLUS posee la función Aventón. El objetivo de esta función es generar un evento informando que un carro pasó por el portón sin registro en el MIP 1000 IP. El evento es señalizado a través del sensor instalado en el portón.

Ejemplo: » Carro 1 accionó y pasó por el portón.

- » Carro 2 pasó aprovechando el portón aún abierto (en la pantalla del MIP IP aparecerá Aventón detectado).

Obs.: esta función está disponible solamente para el MIP 1000 IP. Este dispositivo en modo Autónomo (sin comunicación con el MIP) hará el almacenamiento local de todos los eventos de abertura que fueren efectuados en el XRE 1000 Plus. Estos eventos pueden ser por control XTR 1004 y/o por botonera.

Su capacidad de almacenamiento es de 300 eventos con fecha y hora internamente que serán enviados automáticamente para el MIP cuando la comunicación entre ellos sea restablecida.

5. Programación/Operación

5.1. Reset de programaciones/configuraciones

Para retornar a las programaciones y configuraciones de fábrica (default), será necesario realizar el procedimiento mostrado en la figura siguiente:

Acción	Resultado
Desconecte la alimentación	-
Coloque el strap PROG	-
Conecte nuevamente la alimentación	LD1 se enciende
Retire el strap PROG	-
Coloque y retire el strap RESET	LD1 vuelve a parpadear

Obs.: valores de fábrica (default):

- » Salidas RELE1 y RELE2: 1,5 s
- » Tasa de comunicación: 57600 bps
- » Botoneras: Deshabilitadas
- » Tiempo de sensores: 0s (deshabilitados)
- » Borrado de los datos de controles y eventos
- » Alcance > RF 100 metros en área libre de barrera

Obs.: interferencias del local también pueden disminuir el alcance máximo.

6. Ejemplos de utilización

Verifique ahora algunos escenarios para ayudar en su instalación:

6.1. Escenario 1

Accionar dos portones de garaje con sensores de puerta abierta:

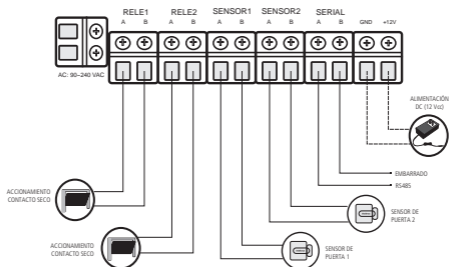

En esta instalación, el receptor XRE 1000 Plus fue alimentado por una fuente externa de 12 VCC / 1 A y está accionando dos portones de garaje independientes. También son utilizados sensores de puerta abierta para emitir avisos sonoros en el XRE 1000 Plus e informarle al MIP 1000 cuando el portón correspondiente al sensor se quede abierto después del tiempo de sensor programado.

Importante: Intelbras no se responsabiliza por la abertura accidental de cerradura(s) electromagnética(s) / electromecánica(s) u otro(s) dispositivo(s), debido a mala instalación o uso indebido del usuario.

6.2. Escenario 2

Accionar un cierre magnético y utilizar botonera:

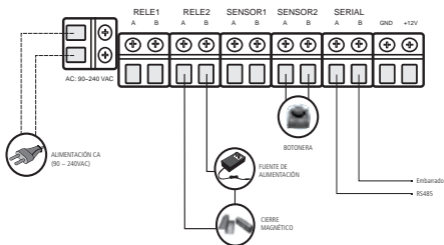

En esta instalación, el receptor XRE 1000 Plus fue alimentado directo en la red AC (90~240 Vca) y está accionando un cierre magnético. También es utilizada una botonera para el accionamiento de la salida. Recordando que para que esta instalación funcione, la función Botonera en el registro del dispositivo debe haber sido configurada.

Obs.: para utilizar cierre magnético en la(s) salida(s) de contacto seco es necesario configurar los jumpers JP1 y JP3 como NF (normalmente cerrado) y utilizar una fuente externa para la alimentación de cada cierre, siendo esta escogida de acuerdo con las especificaciones del mismo.

La utilización de botonera (conectada en una de las entradas SENSOR) es siempre asociada a la salida, por tanto, al presionar la botonera conectada en la entrada SENSOR1, la salida RELE1 será accionada o al presionar la botonera conectada en la entrada SENSOR2, la salida RELE2 será accionada. Recordando que al utilizar una de las entradas SENSOR como botonera, las funciones utilizando sensores no estarán totalmente disponibles, como el intertrabamiento, por ejemplo.

Importante: Intelbras no se responsabiliza por la abertura accidental de cerradura(s) electromagnética(s) / electromecánica(s) u otro(s) dispositivo(s), debido a mala instalación o uso indebido del usuario.

6.3. Escenario 3

Para la utilización de intertrabamiento con dos puertas (esclusa) es necesario el uso del sistema en el siguiente montaje, conforme el dibujo a continuación:

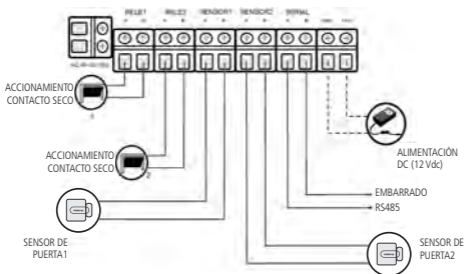

En esta instalación, el dispositivo XRE 1000 Plus fue alimentado por una fuente externa de 12 Vcc / 1 A y está accionando dos cerraduras electromecánicas con la función Intertrabamiento. Se utiliza esta instalación cuando existe garita con portero (funcionario) dentro del área de esclusa durante el acceso. Ella sirve para garantizar que un segundo portón/puerta solamente será abierto cuando el primero esté cerrado.

Recordando que para que esta instalación funcione, la función Intertrabamiento en el registro del dispositivo debe haber sido configurada.

Importante: Intelbras no se responsabiliza por la abertura accidental de cerradura(s) electromagnética(s) / electromecánica(s) u otro(s) dispositivo(s), debido a mala instalación o uso indebido del usuario.

Póliza de garantía

Producido por:

Intelbras S/A - Industria de Telecomunicación Electrónica Brasileña

Rodovia SC 281, km 4,5 – Sertão do Maruim – São José/SC – Brasil – 88122-001

CNPJ 82.901.000/0014-41 – www.intelbras.com.br

sosporte@intelbras.com | www.intelbras.com

Industria de Telecomunicación Electrónica Brasileña de México S.A. de CV, se compromete a reparar o alterar las partes y componentes defectuosos del producto, incluida la mano de obra, o la totalidad del producto, por el período descrito en el plazo de garantía. Para la vigencia de esta garantía, el producto únicamente deberá presentarse en el Call Center, acompañado de: esta póliza debidamente sellada por el establecimiento donde fue adquirido, o por la factura, o recibo, o comprobante de compra, si el producto es dado específico. Para las ciudades donde no existe un call center, el cargo debe solicitarse a través del servicio de pedidos brindado por Intelbras, sin costo adicional para el consumidor. El dispositivo defectuoso debe ser revisado en nuestro Centro de Servicio para su evaluación y posible alteración o reparación. Para obtener instrucciones de envío o recolección, comuníquese con el Centro de servicio:

El tiempo de reparación en ningún caso será mayor de 30 días naturales contados a partir de la fecha de recepción del producto en el Centro de Servicio.

ESTA GARANTÍA NO ES VÁLIDA EN LOS SIGUIENTES CASOS:

- a. Cuando el producto ha sido utilizado en condiciones distintas a las normales.
- b. Cuando el producto no ha sido instalado o utilizado de acuerdo con el Manual de Usuario proporcionado junto con el mismo.
- c. Cuando el producto ha sido alterado o reparado por personas no autorizadas por Industria de Telecomunicación Electrónica Brasileña.

d. Cuando el producto ha sufrido algún daño causado por: accidentes, siniestros, fenómenos naturales (rayos, inundaciones, derrumbes, etc.), humedad, variaciones de voltaje en la red eléctrica, influencia de naturaleza química, electromagnética, eléctrica o animal (insectos, etc.).

e. Cuando el número de serie ha sido alterado.

Con cualquier Distribuidor Autorizado, o en el Centro de Servicio podrá adquirir las partes, componentes, consumibles y accesorios.

Datos del producto y distribuidor.

Producto:	Colonia:
Marca:	C.P.:
Modelo:	Estado:
Número de serie:	Tipo y número de comprobante de compra:
Distribuidor:	Fecha de compra:
Calle y número:	Sello:

Término de garantía

Queda expreso que esta garantía contractual es entregada mediante a las siguientes condiciones:

Nombre del cliente:

Firma del cliente:

Nº de la nota fiscal:

Fecha de la compra:

Modelo:

Nº de serie:

Revendedor:

1. Todas las partes, piezas y componentes del producto están garantizados contra eventuales vicios de fabricación, que puedan presentarse, por el plazo de 1 (un) año, siendo este período 3 (tres) meses de garantía legal más 9 (nueve) meses de garantía contractual, contados a partir de la fecha de la compra del producto por el Señor Consumidor, conforme consta en la factura de compra del producto, que es parte integrante de este Término en todo el territorio nacional. Esta garantía contractual comprende el cambio gratuito de partes, piezas y componentes que presentan vicio de fabricación, incluyendo los gastos con la mano de obra utilizada en esta reparación. En el caso que no sea constatado vicio de fabricación, y si vicio(s) proveniente(s) de uso inadecuado, el Señor Consumidor será responsable de estos gastos.
2. La instalación del producto debe ser hecha de acuerdo con el Manual del Producto y/o Guía de Instalación. En el caso que su producto necesite la instalación y configuración por un técnico capacitado, busque a un profesional idóneo y especializado, siendo que los costos de estos servicios no están incluidos en el valor del producto.
3. Constatado el vicio, el Señor Consumidor deberá inmediatamente comunicarse con el Servicio Autorizado más cercano que conste en la relación ofrecida en el sitio www.intelbras.com, pues que exclusivamente estos están autorizados a examinar y sanar el defecto durante el plazo de garantía aquí previsto. Si esto no es respetado, esta garantía perderá su validez, ya que estará caracterizada la violación del producto.

4. En la eventualidad que el Señor Consumidor solicite atención domiciliaria, deberá enviarse al Servicio Autorizado más cercano para consulta de la tasa de visita técnica. En el caso sea constatada la necesidad de la retirada del producto, los gastos derivados, como las de transporte y seguridad de ida y vuelta del producto, quedan bajo la responsabilidad del Señor Consumidor.
5. La garantía perderá totalmente su validez en la ocurrencia de cualesquiera de las hipótesis a continuación: a) si el vicio no es de fabricación, pero si causado por el Señor Consumidor o por terceros extraños al fabricante; b) si los daños al producto son oriundos de accidentes, siniestros, agentes de la naturaleza (rayos, inundaciones, desprendimientos, etc.), humedad, tensión en la red eléctrica (sobretensión provocada por accidentes o fluctuaciones excesivas en la red), instalación/uso en desacuerdo con el manual del usuario o derivados del desgaste natural de las partes, piezas y componentes; c) si el producto ha sufrido influencia de naturaleza química, electromagnética, eléctrica o animal (insectos, etc.); d) si el número de serie del producto ha sido adulterado o rayado; e) si el aparato ha sido violado.
6. Esta garantía no cubre la pérdida de datos, por lo tanto, se recomienda, si es el caso específicamente del producto, que el Consumidor haga una copia de seguridad regularmente de los datos que constan en el producto.
7. Intelbras no se hace responsable por la instalación de este producto, y también por eventuales intentos de fraudes y/o sabotajes en sus productos. Se recomienda que el Señor Consumidor mantenga las actualizaciones del software y aplicaciones utilizadas en día, si es el caso, así como las protecciones de red necesarias para protección contra invasiones (hackers). El equipamiento está garantizado contra vicios dentro de sus condiciones normales de uso, siendo importante que se tenga consciencia de que, por ser un equipamiento electrónico, no está libre de fraudes y violaciones que puedan interferir en su correcto funcionamiento.
8. Después de su vida útil, el producto debe entregarse a un centro de servicio autorizado de Intelbras o eliminarse directamente de una manera ambientalmente adecuada para evitar impactos ambientales y en la salud. Si lo prefiere, la batería, así como otros productos electrónicos de la marca Intelbras no utilizados, pueden desecharse en cualquier punto de recolección de Green Eletron (instalación de gestión de residuos a la que estamos asociados). Si tiene alguna pregunta sobre el proceso de logística inversa, contáctenos al (48) 2106-0006 o al 0800 704 2767 (de lunes a viernes de 8 a.m. a 8 p.m. y los sábados de 8 a.m. a 6 p.m.) o a través de -mail support@intelbras.com.br.

9. LGPD - Ley General de Protección de Datos Personales: Intelbras no accede, transfiere, captura o realiza cualquier otro tipo de tratamiento de datos personales de este producto.

Siendo estas las condiciones de este Término de Garantía complementaria, Intelbras S/A se reserva el derecho de alterar las características generales, técnicas y estéticas de sus productos sin previo aviso.

Todas las imágenes de este manual son ilustrativas.

Producto beneficiado por la Legislación de Informática.

intelbras



hable con nosotros

Atención al cliente: +55 (48) 2106 0006

Soporte vía e-mail: soporte@intelbras.com

Producido por:

Intelbras S/A – Indústria de Telecomunicação Eletrônica Brasileira

Rodovia BR 459, km 124, nº 1325 – Distrito Industrial

Santa Rita do Sapucaí/MG – 37540-000

CNPJ 82.901.000/0016-03

www.intelbras.com.br | www.intelbras.com

01.22

Fabricado en Brasil