

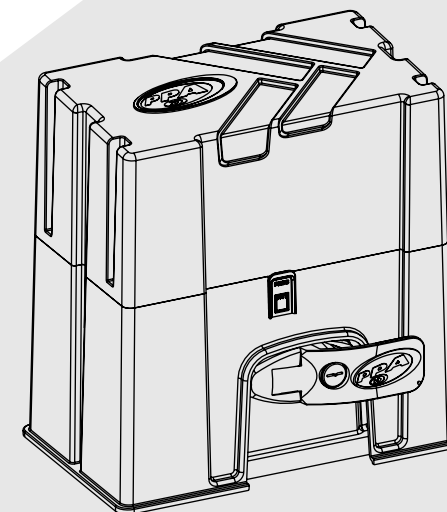

Manual Técnico

DZ 1500 IND



Todas as imagens deste manual são meramente ilustrativas.



Fabricado por: **Motopar Indústria e Comércio de Automatizadores Ltda**
Av. Dr. Labieno da Costa Machado, 3526 - Distrito Industrial - Garça - SP - CEP 17406-200 - Brasil
CNPJ: 52.605.821/0001-55

www.ppa.com.br | 0800 0550 250

P08678 - 07/2024
Rev. 0



ATENÇÃO:

Não utilize o equipamento sem antes ler o manual de instruções.

ÍNDICE

INSTRUÇÕES IMPORTANTES DE SEGURANÇA.....	3
CARACTERÍSTICAS TÉCNICAS.....	5
FERRAMENTAS NECESSÁRIAS PARA INSTALAÇÃO.....	6
INSTALAÇÃO ELÉTRICA.....	6
CUIDADOS COM A INSTALAÇÃO ELÉTRICA	7
CUIDADOS COM O PORTÃO ANTES DA AUTOMATIZAÇÃO.....	8
INSTALAÇÃO E FIXAÇÃO DO AUTOMATIZADOR.....	9
INSTALAÇÃO DO FIM DE CURSO ANALÓGICO	14
MANUTENÇÃO	18

INSTRUÇÕES IMPORTANTES DE SEGURANÇA



Recomendação:

Para a instalação do equipamento, é importante que o instalador especializado PPA siga todas as instruções citadas neste MANUAL TÉCNICO e no MANUAL DO USUÁRIO.

Munido do MANUAL DO USUÁRIO, o instalador deve apresentar todas as informações, utilizações e itens de segurança do equipamento ao usuário.



Antes de utilizar o automatizador, leia e siga rigorosamente todas as instruções contidas neste manual.



-Antes de instalar o automatizador, certifique-se de que a rede elétrica local é compatível com a exigida na etiqueta de identificação do equipamento;

-Não ligue a rede elétrica até que a instalação / manutenção seja concluída. Faça as ligações elétricas da central de comando sempre com a rede elétrica desligada;

-Após a instalação, certifique-se de que as peças do portão não se estendem pelas vias e passeio público;

-É obrigatório o uso de dispositivos de desligamento total na instalação do automatizador.

 **NOTA:** Este produto é fabricado com a graxeira M6 reta que possibilita a facilidade no engraxamento da coroa interna, pois o motorreductor não precisa ser desmontado para que a manutenção seja feita, proporcionando rapidez e praticidade para os instaladores.

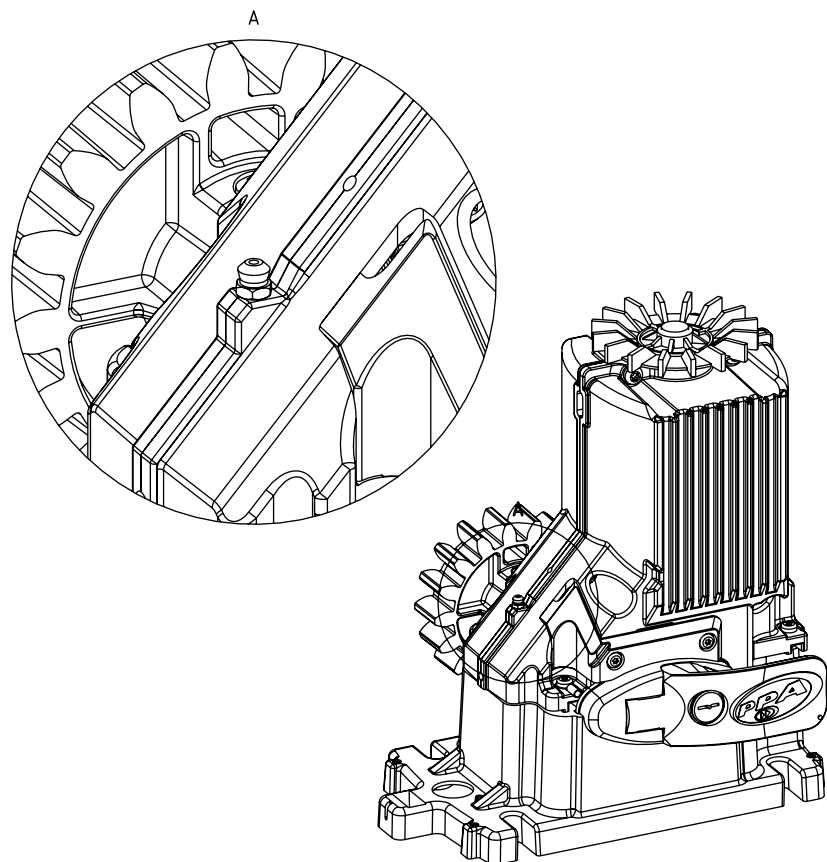

CARACTERÍSTICAS TÉCNICAS

TIPO DE AUTOMATIZADOR	Deslizante	Deslizante
MODELO	Jet Flex	Jet Flex
TENSÃO NOMINAL	220 V	127 V
FREQUÊNCIA NOMINAL	60 Hz	60 Hz
POTÊNCIA NOMINAL	245 W	245 W
ROTAÇÃO DO MOTOR	5800 RPM	5800 RPM
CORRENTE NOMINAL	1,75 A	2,9 A
REDUÇÃO	1:40	1:40
VELOCIDADE LINEAR	24,7 m/min (Z12) 35 m/min (Z17)	24,7 m/min (Z12) 35 m/min (Z17)
MANOBRAS	Contínuo	Contínuo
GRAU DE PROTEÇÃO	IPX4	IPX4
FAIXA DE TEMPERATURA	-5° C / +50° C	-5° C / +50° C
TIPO DE ISOLAMENTO	Classe B, 130° C	Classe B, 130° C
FIM DE CURSO	Híbrido	Híbrido
MASSA MÁX. DA FOLHA DO PORTÃO	1.000 Kg (Z12) 800 Kg (Z17)	1.000 Kg (Z12) 800 Kg (Z17)
DIMENSÃO MÁX. DO PORTÃO	ALTURA = 2,5 m COMPR. = 6,0 m	ALTURA = 2,5 m COMPR. = 6,0 m

FERRAMENTAS NECESSÁRIAS PARA INSTALAÇÃO

Segue abaixo algumas ferramentas necessárias para a instalação do automatizador:



INSTALAÇÃO ELÉTRICA

Para a instalação elétrica, a rede deverá conter as seguintes características:

- Rede elétrica 127 V ou 220 V;
- Ter disjuntores de 5 A na caixa de distribuição de energia elétrica;
- Eletrodutos de 3/4" de diâmetro entre a caixa de distribuição de energia elétrica e o dispositivo de desligamento total;
- Eletrodutos de 3/4" de diâmetro entre o dispositivo de desligamento total e o ponto de ligação do automatizador;
- Eletrodutos de 1/2" de diâmetro para botoeiras externas e opcionais;
- Eletrodutos de 1/2" de diâmetro para fotocélulas de segurança (obrigatório).



- O cabo para a fiação fixa deve estar conforme a NBR NM 247-3;
- O condutor de alimentação, de um produto de uso interno, deve ser um cabo flexível 3 x 0,75 mm²; 500 V, conforme a norma NBR NM 247-5;
- O condutor de alimentação, de um produto de uso externo, deve ser um cabo flexível 3 x 0,75 mm²; 500 V, conforme a norma IEC 60245-57.

CUIDADOS COM A INSTALAÇÃO ELÉTRICA

Para evitar danos à fiação, é importante que todos os condutores estejam fixados corretamente ao automatizador. A passagem da fiação deve ser feita através de eletrodutos, passando internamente pela base do piso, garantindo que nenhum dos condutores da fiação seja aprisionado e danificado.

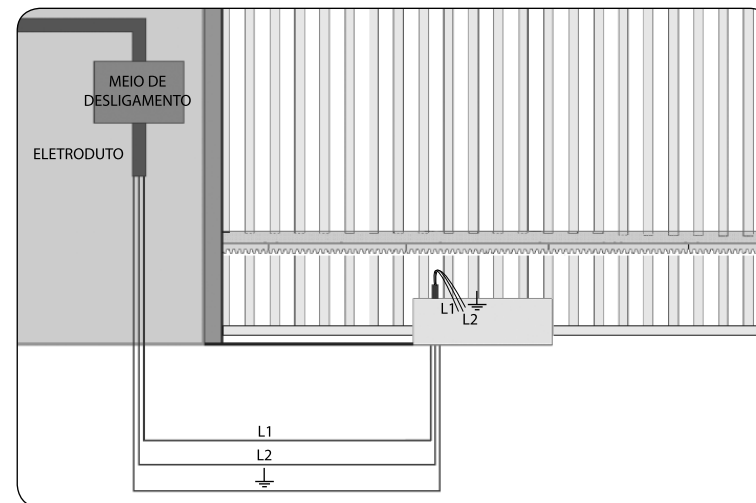

É obrigatório que o terminal de aterramento seja ligado ao cabo de aterramento da rede.

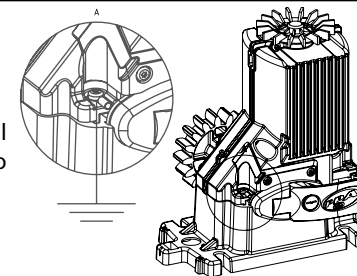

IMPORTANTE

O aparelho deve ser alimentado através de um dispositivo de corrente diferencial residual (DR) com uma corrente de operação residual nominal excedendo 30 mA.

CUIDADOS COM O PORTÃO ANTES DA AUTOMATIZAÇÃO

Antes de adaptar a máquina ao portão, faça a verificação do deslizamento, seguindo as instruções abaixo:

1º Passo: Antes da Instalação do automatizador, verifique se o portão está em boas condições mecânicas, ou seja, abrindo e fechando adequadamente. Abra o portão manualmente e observe o esforço exigido. Esse esforço deve ser mínimo em toda a extensão do percurso.

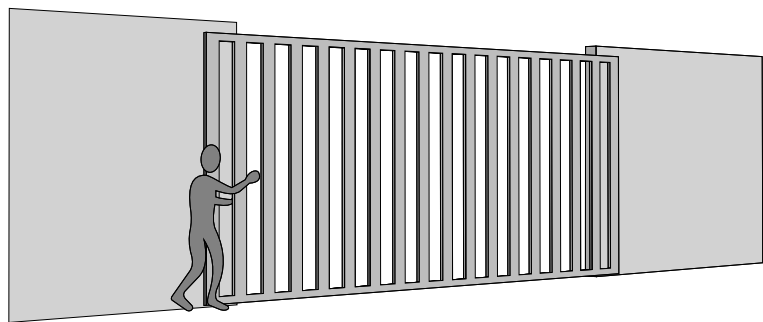

2º Passo: Feche o portão manualmente e confira se o esforço exercido foi igual ao da operação anterior.

O portão deverá ter uma estrutura resistente e, tanto quanto possível, indeformável. As roldanas deverão ser de diâmetro condizente com as dimensões do portão, estarem em perfeitas condições de rodagem e montadas de maneira que a folha do portão tenha estabilidade em todo seu deslocamento. Recomendamos roldanas com no mínimo 120 mm de diâmetro.

As figuras abaixo representam os dois tipos utilizados de trilhos e roldanas. O sistema que usa seção reta (Figura A - cantoneira) apresenta maior atrito e conseqüentemente maior desgaste. Já o de seção circular (Figura B) permite um melhor deslocamento do portão e menor atrito para o automatizador.



FIGURA A



FIGURA B

3º Passo: Verifique se a folha do portão não emperra no movimento de abertura e fechamento. O trilho de deslizamento do portão deverá ser perfeitamente retilíneo, nivelado, desobstruído periodicamente de qualquer elemento ou sujeira que dificulte o deslizamento das roldanas em toda sua extensão, como mostra a figura abaixo.

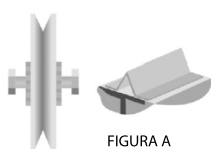

INSTALAÇÃO E FIXAÇÃO DO AUTOMATIZADOR

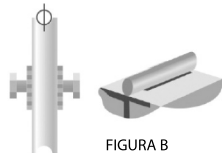
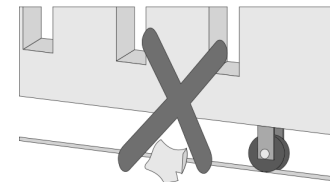
Antes da instalação do automatizador, remova todos os cabos desnecessários e desative qualquer equipamento ou sistema ligado à rede elétrica.

DIMENSÕES DO EQUIPAMENTO

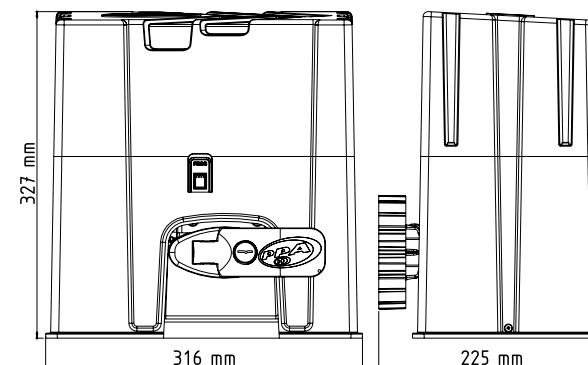

O perfeito funcionamento deste equipamento depende das instruções que constam neste manual. Para fixar o equipamento, proceda da seguinte forma:

1º Passo: Verifique se o piso é firme o suficiente para que possa ser parafusado o equipamento de forma que ele fique nivelado. Caso não esteja de acordo com a exigência, providencie uma base de concreto, seguindo as orientações abaixo:

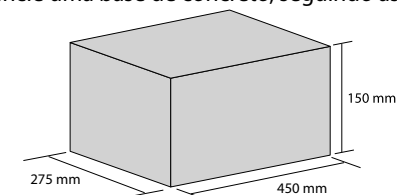

2º Passo: As dimensões da base deverão ser apropriadas para as dimensões do automatizador. A base de concreto deverá ficar a uma distância de aproximadamente 20 mm da face da folha do portão.

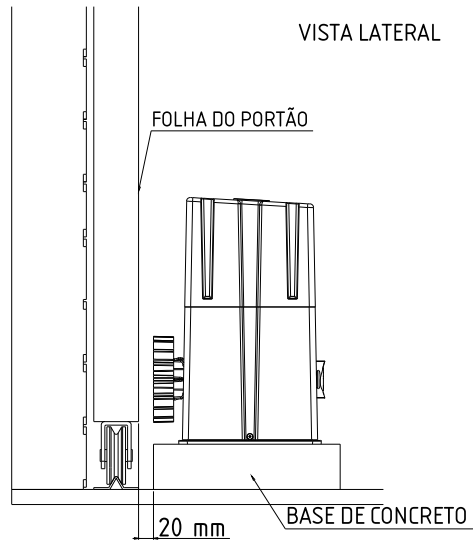

3º Passo: Atendidas as condições, abra totalmente o portão e posicione o automatizador próximo à face da folha do portão, obedecendo a medida de 50 mm entre a extremidade da folha e o automatizador.

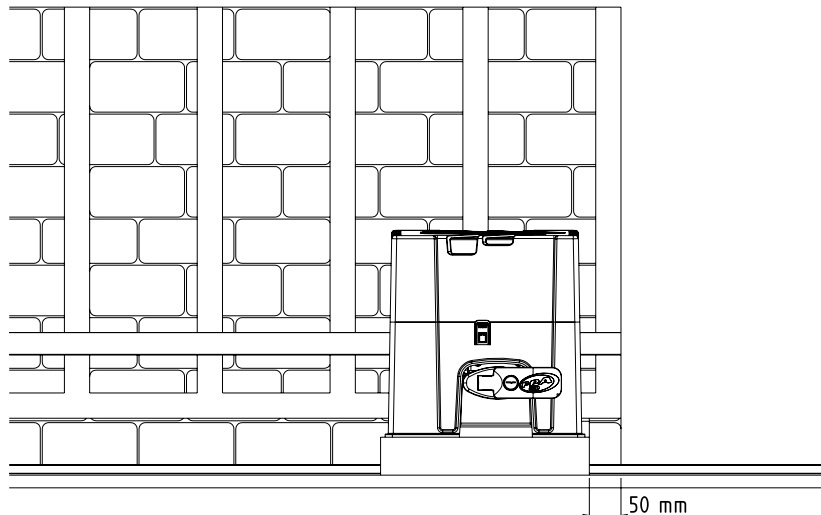

4º Passo: Faça o pré-alinhamento do automatizador ao portão, posicionando a cremalheira sobre a engrenagem e encostando o conjunto ao portão. Em seguida, marque os furos de fixação no piso ou base de concreto.

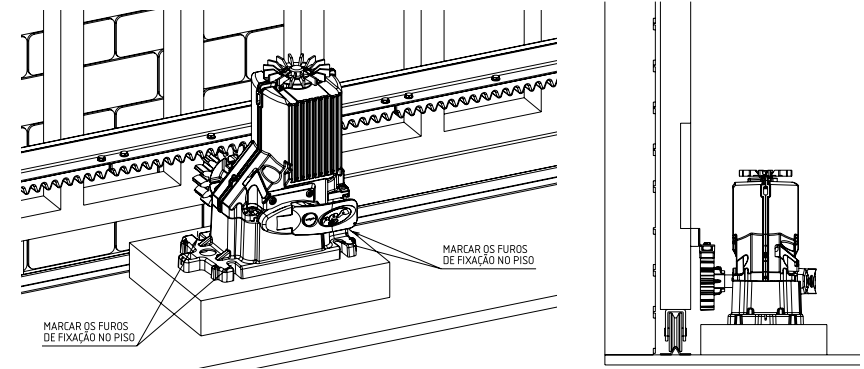

5º Passo: Faça a furação para a fixação, posicionando o automatizador alinhado ao portão. Antes de apertar os parafusos $S \frac{1}{4} \times 2 \frac{1}{2}$ ", movimente o portão, verificando se o mesmo não encosta no automatizador no decorrer de seu percurso. Caso isso ocorra, recue o automatizador.

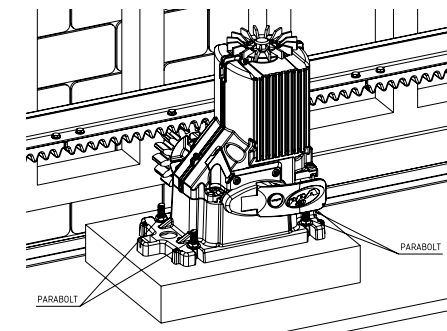
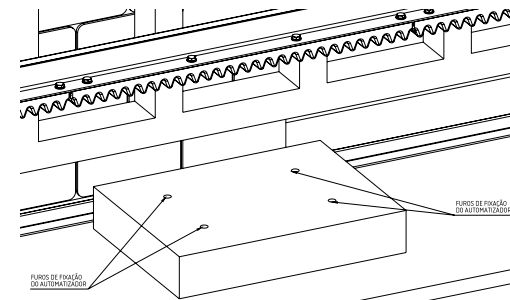

6º Passo: Com o automatizador destravado, posicione a barra de cremalheira sobre a engrenagem e alinhada ao portão.

É necessário deixar aproximadamente uma folga de 2 mm entre o topo do dente da engrenagem e o fundo do dente da cremalheira.

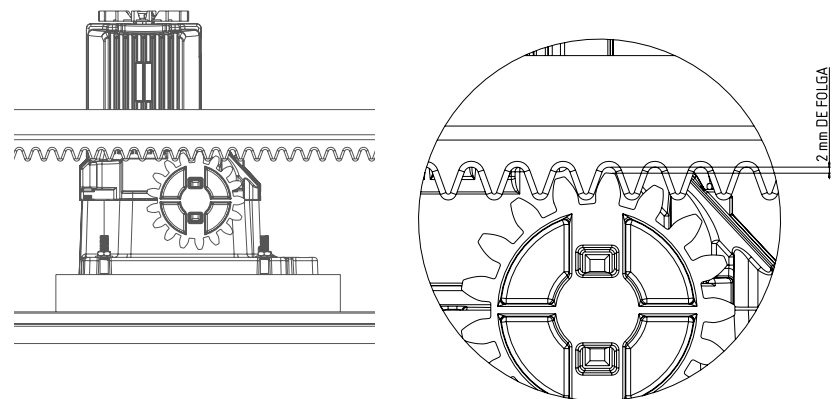

7º Passo: Fixe a cremalheira em toda a extensão da folha do portão com solda ou parafuso a cada 300 ou 400 mm.

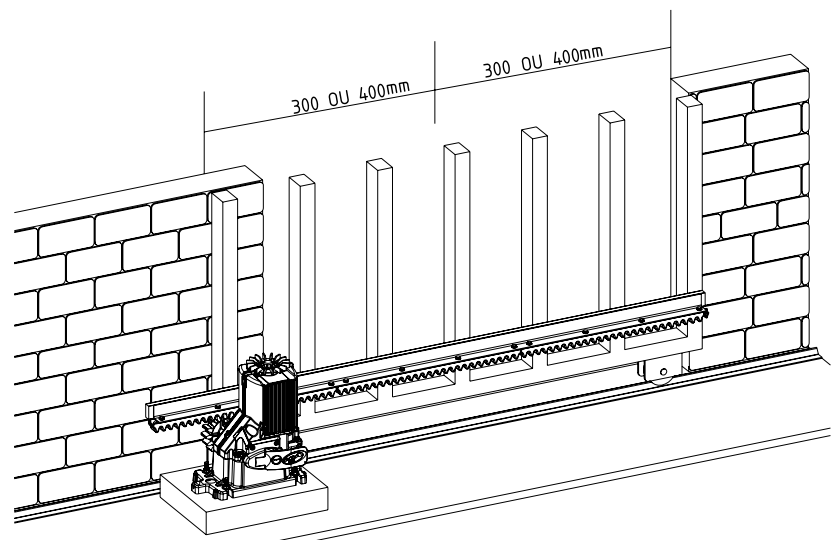

8º Passo: Caso a folha do portão esteja empenada, providencie calços para garantir o alinhamento da cremalheira. Há casos em que a cremalheira deverá passar do comprimento da folha. Nesse caso, providencie uma mão francesa para que não pule os dentes na partida da máquina.

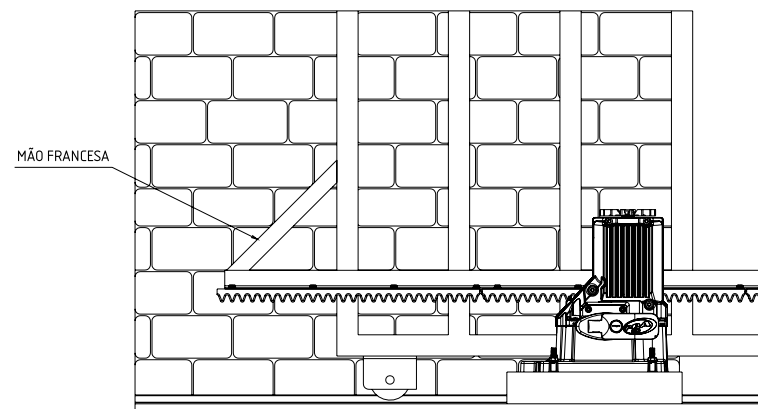

9º Passo: Após a fixação da cremalheira, fixe definitivamente o automatizador no piso ou base de concreto, apertando definitivamente os parafusos.

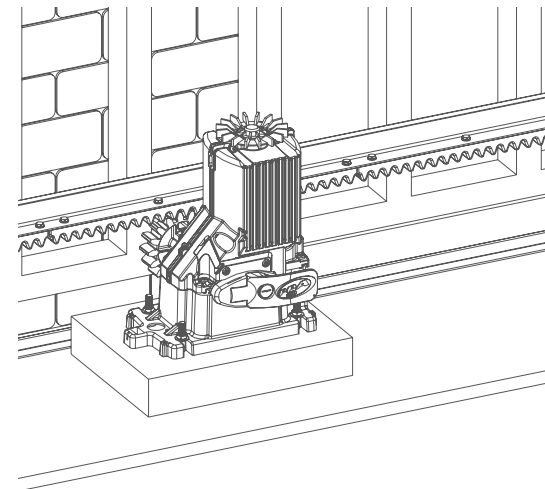

INSTALAÇÃO DO FIM DE CURSO ANALÓGICO

1º Passo: Com o portão fechado, coloque o suporte do ímã na cremalheira, posicionada de frente com REED do automatizador, a base da carenagem possibilita o encaixe do REED para o ajuste de altura das engrenagens de saída Z12 E Z17 conforme figura abaixo. E esse ímã atuara como fim de curso do fechamento.

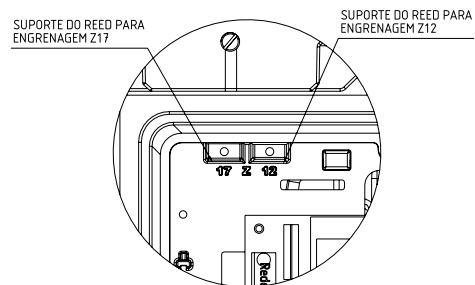
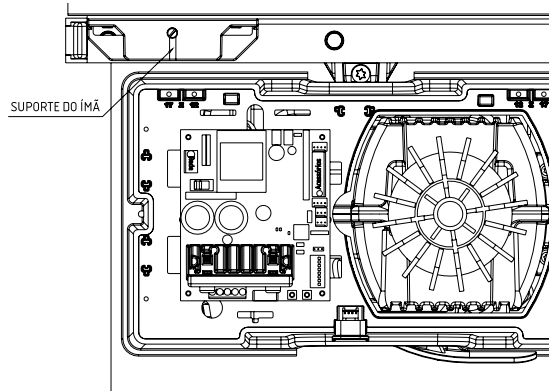
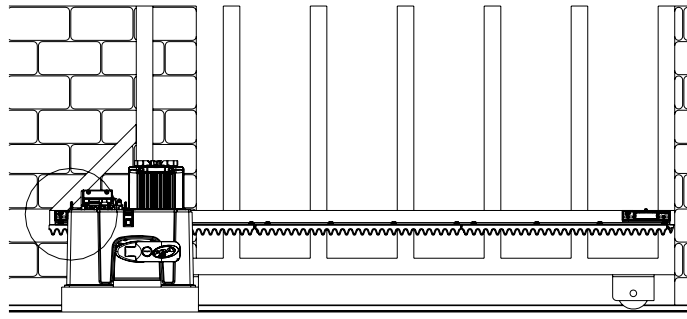

2º Passo: Abra totalmente o portão e coloque o outro suporte do ímã na cremalheira, posicionada de frente com REED do automatizador, a base da carenagem possibilita o encaixe do REED para o ajuste de altura das engrenagens de saída Z12 E Z17. E esse ímã atuara como fim de curso de abertura do portão.

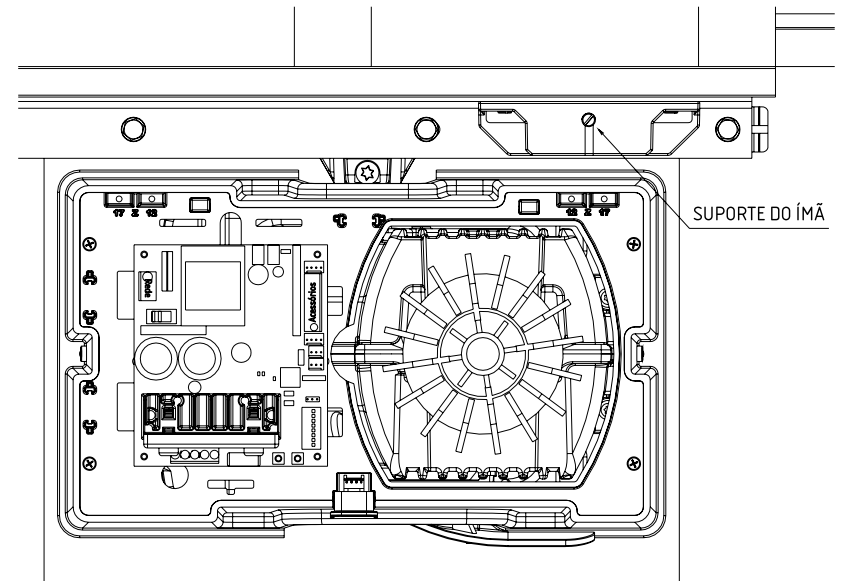
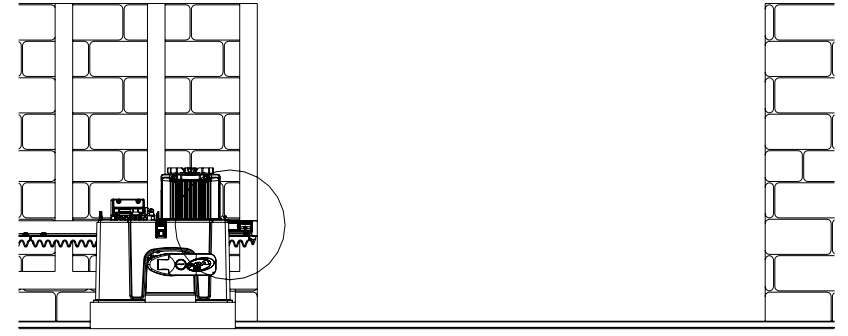

3º Passo: Acione o motor e observe se os REED's estão desligando corretamente. Caso haja necessidade, inverta o conector da placa. Depois de fixados os suportes dos ímãs, faça os ajustes finais, deslocando-os para a direita ou para a esquerda, conforme o ajuste desejado.

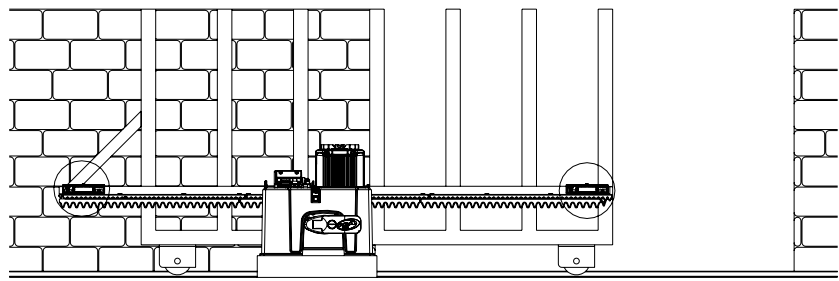

4º passo: Para finalizar a instalação do automatizador, é obrigatório, antes do funcionamento do mesmo, parafusar a carenagem.

4 PARAFUSOS PP P P 3,5 X 16 MM (ZB)
2 PARAFUSOS PP PS 4,2 X 19

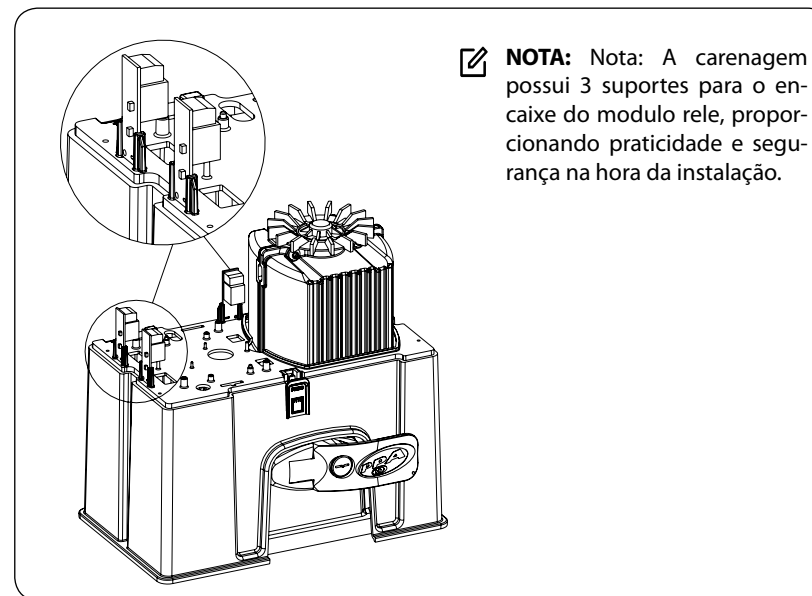
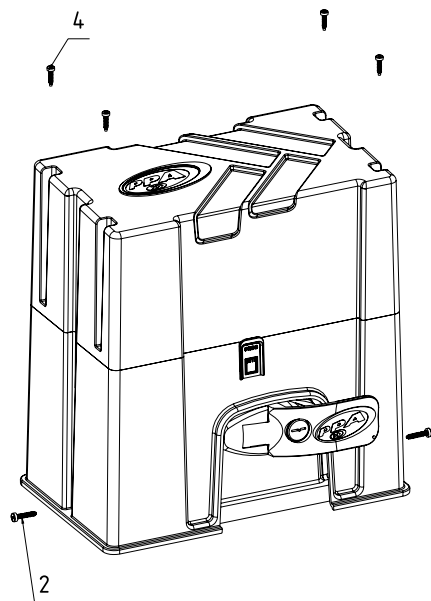

NOTA: Nota: A carenagem possui 3 suportes para o encaixe do módulo relé, proporcionando praticidade e segurança na hora da instalação.

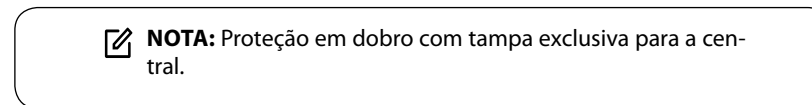

NOTA: Proteção em dobro com tampa exclusiva para a central.

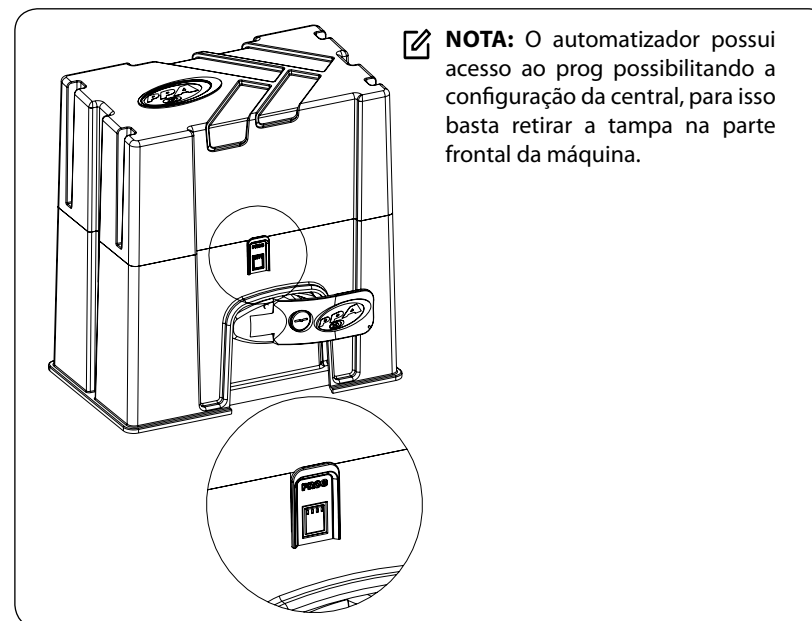

NOTA: O automatizador possui acesso ao prog possibilitando a configuração da central, para isso basta retirar a tampa na parte frontal da máquina.



CENTRAL DE COMANDO:

Verifique na etiqueta fixada no produto (conforme modelo ao lado) qual é a central do automatizador. Feito isso, consulte o manual da central que está disponível para download em www.ppa.com.br e realize todas as conexões e configurações.

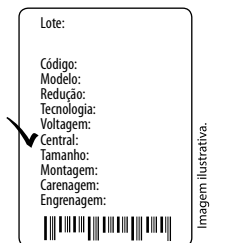

MANUTENÇÃO

Na tabela abaixo, serão citados alguns PROBLEMAS — DEFEITOS, PROVÁVEIS CAUSAS E CORREÇÕES —, que poderão ocorrer em seu Automatizador. Antes de qualquer manutenção, é necessário o desligamento total da rede elétrica.

DEFEITOS	PROVÁVEIS CAUSAS	CORREÇÕES
Motor não liga / não movimentado	A) Energia desligada B) Fusível aberto / queimado C) Portão travado D) Fim de curso com defeito	A) Certifique-se de que a rede elétrica esteja ligada corretamente B) Substitua o fusível com a mesma especificação C) Certifique-se de que não exista nenhum objeto bloqueando o funcionamento do portão D) Substitua o sistema de final de curso (analógico e/ou digital)
Motor bloqueado	A) Ligação do motor invertido B) Portão ou acionador travados	A) Verifique os fios do motor B) Coloque em modo manual e verifique separadamente
Central eletrônica não aceita comando	A) Fusível queimado B) Rede elétrica desligada (alimentação) C) Defeito no controle remoto descarregado D) Alcance do transmissor (controle remoto)	A) Troque o fusível B) Ligue a rede (alimentação) C) Verifique e troque bateria D) Verifique a posição da antena do receptor e, se necessário, reposicione-a para garantir o alcance
Motor só roda para um dos lados	A) Fios do motor invertidos B) Sistema de final de curso invertidos C) Defeito na central de comando	A) Verifique a ligação do motor B) Inverta o conector do fim de curso (analógico e/ou digital) C) Substitua a central de comando