

MANUAL TÉCNICO

TORE



Atenção: Não utilize
o equipamento sem
antes ler o manual
de instruções.



CONFORTO COM SEGURANÇA

MOTOPPAR INDÚSTRIA E COMÉRCIO DE AUTOMATIZADORES LTDA.

Av. Dr. Labieno da Costa Machado, 3526 - Distrito Industrial

CEP 17400-000 - Garça - SP - Brasil

Fone / Fax: (14) 3407-1100

www.ppa.com.br

CONFORTO COM SEGURANÇA

Instrucciones importante de seguridad	3
Herramientas necesarias para la instalación	4
Instalación eléctrica	4
cable de alimentación con conexión a tierra del	5
Descripción de la forma de manejar las puertas sociales de más de 20 kg	5
Características técnicas	6
Instalación y fijación de Automator	6
Procedimiento antes de la instalación	7
El encolado de hojas de puerta	8
La perforación de vasos	10
la instalación de bloqueo	10
guía de montaje	0.11
Instalación de vidrios	12
Detener	13
Camilla	14
soporte motorreductor derecho y la correa	15
Soportes, lateral y gorras perfil frontal (banda de rodadura cap)	17
Radar	19
Fotocélula	22
Cierre de la tapa Automator	23
Accesorio	24
cerradura electromagnética (venta por separado)	24
Mantenimiento	30
Defectos, causas y soluciones probables	30
mando central inversor	31
La instalación del inversor central	31
inversor de la primera unidad después de haber sido instalado en la puerta	
Automático (memorización)	31
La segunda unidad en	32
Guía rápida de frecuencia del inversor programación	32
Fotocélula incorporada	36
codificador prueba	36
TST puente	37
eventos y fallos de señalización	37
Funciones de los puntos decimales de las pantallas del inversor cuando el Automator está operando	
.....	37
Posibles errores y defectos	38



recomendación:

Para la instalación de los equipos, es importante que el PPA especializada instalador seguir todas las instrucciones dadas en este manual y USUARIO MANUAL TÉCNICO.

Armado con el manual del usuario, el instalador debe proporcionar toda la información, y utiliza los elementos de seguridad del equipo de usuario.



Antes de utilizar Automator PUERTA SOCIAL TORE, lea y siga estrictamente todas las instrucciones contenidas en este documento.



- Antes de instalar el operador de la puerta, asegúrese de que la fuente de alimentación local es compatible con la exigencia de la etiqueta de identificación del equipo. Conecte el cable de alimentación sólo en enchufes conectados a la red de tierra;

- No conecte el cable de alimentación hasta que se complete la instalación / mantenimiento. Efectuar las conexiones eléctricas del comando central de siempre de apagar la red de energía eléctrica;

- Después de la instalación, asegúrese de que las partes de alza no se extienden a través de los canales y paseo público;

- Bajo ninguna circunstancia eliminar la conexión a tierra del enchufe de alimentación. No utilice adaptadores que eliminen esta toma de tierra. Debe utilizar la clavija de tierra.

REQUERIDO PARA herramientas de instalación

A continuación se presentan algunas de las herramientas necesarias para la instalación de Automator:



INSTALACIÓN ELÉCTRICA

Para iniciar la instalación del operador de puerta es necesaria conexión a la red 127V o 220V a través de un punto de poder simbolizado, una decisión basada en los enchufes estándar oficiales (NBR 14136), un estándar provisto de un conductor de tierra.



CABLE DE ALIMENTACIÓN CON TIERRA ENCHUFE

Para instalar el automator los mismos está provisto de un enchufe de 3 clavijas. El pasador medio está conectado a la parte metálica de la Automator, que enchufado está en contacto directo con la red de cable de tierra, el aumento de la seguridad del usuario.



IMPORTANTE



El dispositivo debe ser alimentado a través de un dispositivo de corriente residual (DR) con una corriente de funcionamiento residual nominal superior a 30 mA.

DESCRIPCIÓN de cómo manejar PUERTAS lo social MÁS DE 20 kg

El dispositivo de elevación se hace por medio de cuerdas o cinturones que participan en los bucles de elevación. Siga el siguiente procedimiento: 1 - lazo de las cuerdas / correas como se muestra en la figura a continuación; 2 - Colocación de elevar lentamente maniobra, asegurarse de que el conjunto está correctamente equilibrado y atado. 3 - Baja lentamente y apoyo en un lugar seguro.

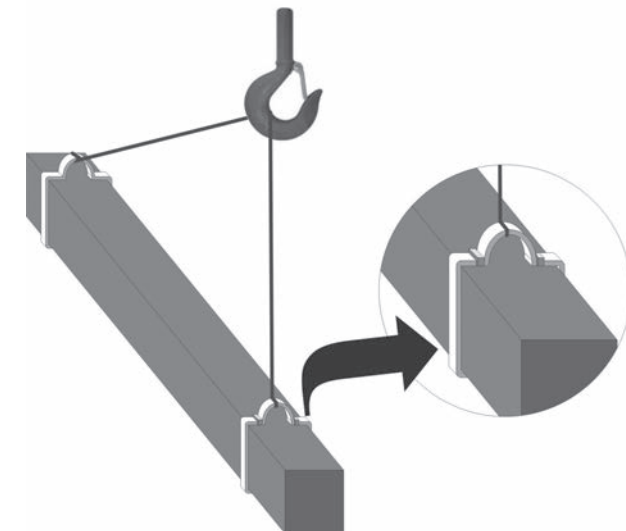

CARACTERISTICAS TECNICAS

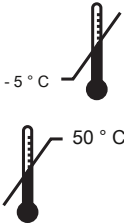
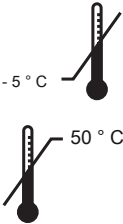
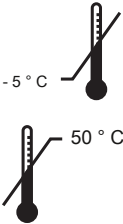
AJUSTE Y TÉCNICA			
TIPO Automator	DESPLIZAMIENTO	DESPLIZAMIENTO	DESPLIZAMIENTO
TENSIÓN NOMINAL	220 V	220 V	127 V
Frecuencia nominal	60 Hz	50 Hz	60 Hz
POTENCIA NOMINAL	70 W	70 W	70 W
GIRO DEL MOTOR	2610 rpm	2610 rpm	2610 rpm
potencia nominal	0.6 A	0.6 A	0.6 A
REDUCCIÓN	03:20	03:20	03:20
LINEAL DE VELOCIDAD	15 m / min	15 m / min	15 m / min
OPERACIONES	180 ciclos / h	180 ciclos / h	180 ciclos / h
GRADO DE PROTECCIÓN	IPX 0	IPX 0	IPX 0
CARGA MÁXIMA	1 hoja 2 hojas 90 kg o 150 kg (75 kg cada uno)	1 hoja 2 hojas 90 kg o 150 kg (75 kg cada uno)	1 hoja 2 hojas 90 kg o 150 kg (75 kg cada uno)
RANGO DE TEMPERATURA			
TIPO DE AISLAMIENTO	Clase B, Clase B 130 °	C 130 ° C Clase B, 130 °	C

INSTALACIÓN y se fija el Automator



Antes de la instalación automator, eliminar todos los cables innecesarios y desactivar cualquier equipo o sistema conectado a la red.

PROCEDIMIENTO DE INSTALACIÓN ANTES

Identificar la ubicación de la instalación, que su caso para la instalación de Automator Tore en uno de los siguientes pasos:

Paso 1: La altura de la Tore juntos ocupan el espacio correspondiente a la altura del sitio de unión de 106 mm (Figura 1). Sólo se puede implementar si la ubicación está en buenas condiciones y la pared no esté doblado, de lo contrario solicitud de reparaciones necesarias.

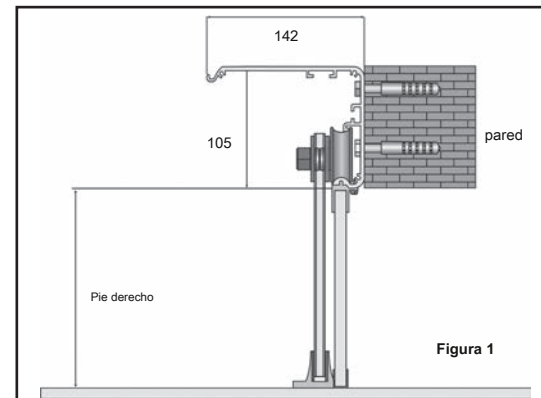

Paso 2: El Automator Tore será instalado en una sola vez (directamente en el techo): Si la estructura directa al techo (se), no es necesario (Figura 2).

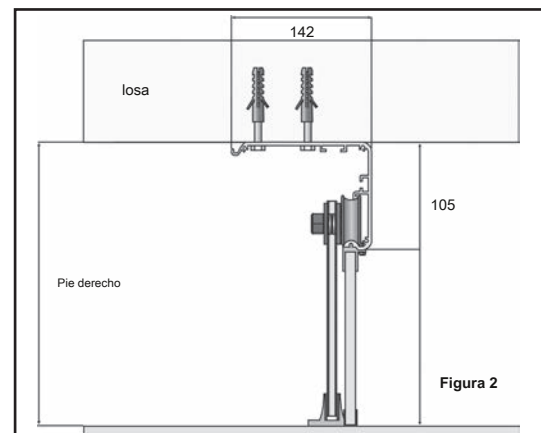

Paso 3: Instalación de Automator Tore en un corredor de marcha: Si la instalación está en pasillos vanos, la pared de separación debe soportar el peso del equipo y la puerta de prestar atención a las especificaciones.

Dimensionamiento de hojas de la puerta

Para el diseño de las hojas de la puerta, hay que tener en cuenta los siguientes aspectos:

a) ¿Cómo calcular el tamaño de las hojas:

Mida el ancho de la luz, que se dividen por el número de hojas que desea, el resultado es el tamaño del ancho de cada hoja adjunta. Las hojas móviles son de mayor anchura que la hoja fija.

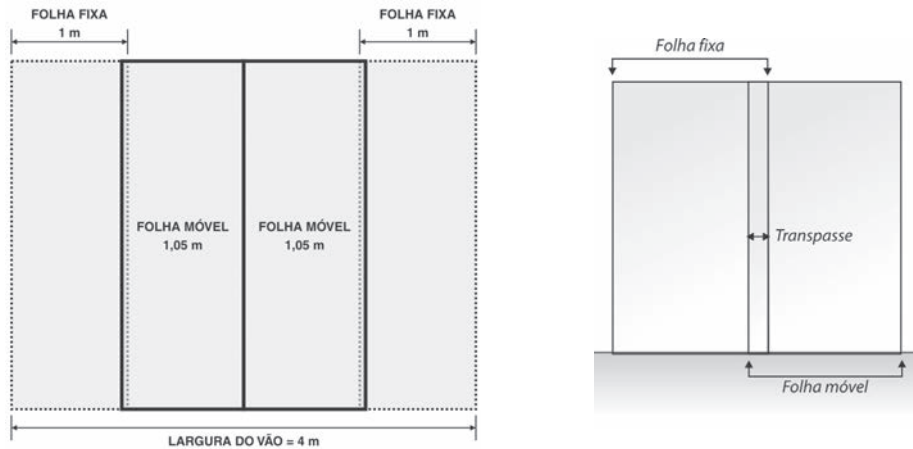

b) ¿Cómo calcular el peso de las puertas:

Para calcular el peso de las hojas hacer lo siguiente:

Encuentra el área cuadrada de la hoja de anchura x altura y multiplicando el resultado es que se multiplica por 25,4 m² de peso de 10 vidrio mm². Entonces usted tiene el peso de la hoja, se multiplica por 2 y tendrá todo el peso de las dos hojas.

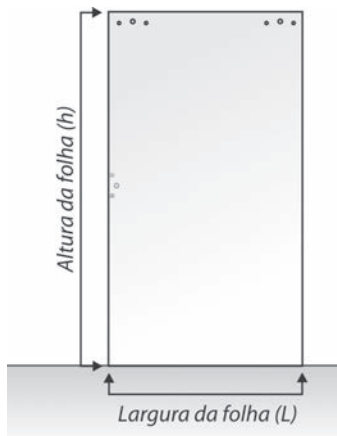

c) la altura de la hoja móvil es la altura de la derecha 2 pie (figura) de más de 45 mm, donde el vidrio estará dentro de la pista.

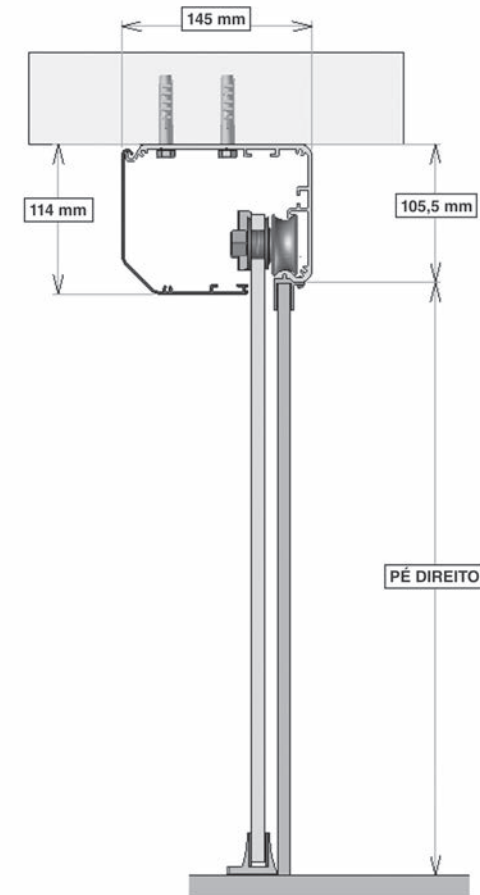

gafas de huracanes

Todas las medidas siguientes son en milímetros.

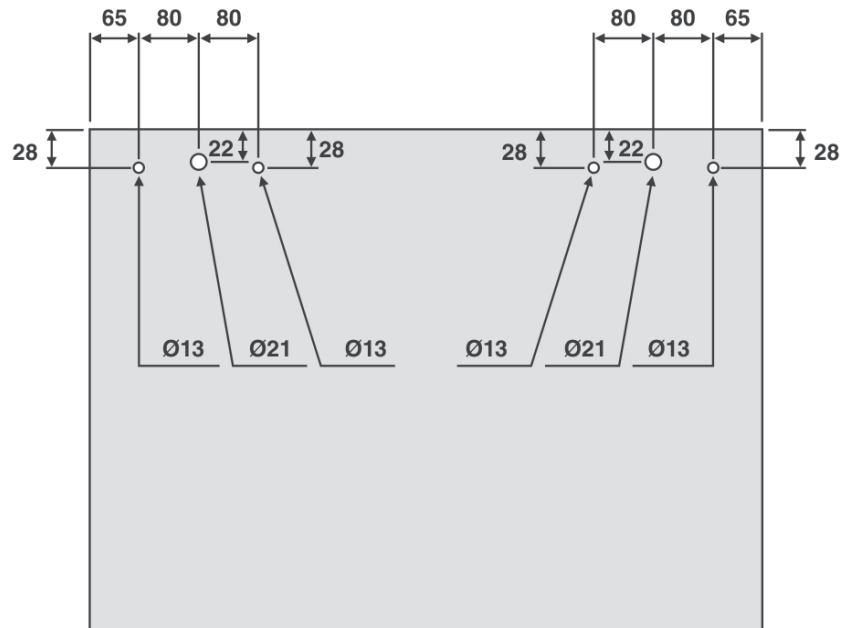

INSTALACIÓN bloqueo

Cuando es necesario para bloquear la puerta, que no es automático, se debe hacer, el corte de perfil de acabado para el montaje y / o perforación (dependiendo del tipo de bloqueo) del mismo.

Recomendaría como bloqueo automático en los casos de control de acceso, la cerradura electromagnética (opcional) se vende por separado.

nota: Adquirir electromagnética de bloqueo Bonn, consulte a su distribuidor o con el distribuidor PPA.

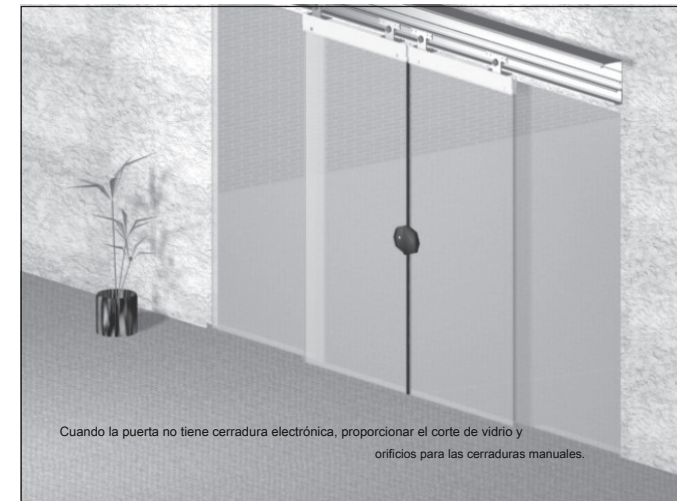

guía de montaje

El lugar donde se instale el riel debe seguir los consejos al inicio de la dirección técnica (Procedimientos antes de la instalación). Siga los siguientes pasos:

Paso 1: Hacer agujeros 7 mm de diámetro en el carril, con intervalos de 800 mm. Hacer esto en carril de guía de perforación.

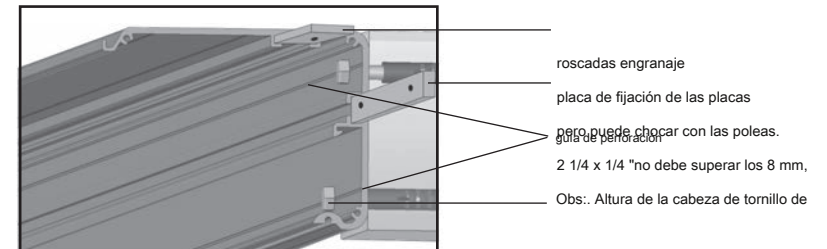

Paso 2: Para encontrar la altura de la base del carril direito2 medida pie.

Paso 3: Hacer marcas en la pared para indicar la altura de la base del riel;

Paso 4: Coloque el nivel del carril para estas indicaciones y marcar los orificios de los railes en la pared.

Paso 5: Con las ubicaciones de los orificios marcados en la pared, para perforar los orificios con el taladro del casquillo de 10 mm S10. Se debe utilizar tornillos de 2 1/2 x 1/4 hexagonal para fijar el riel.

Paso 6: Coloque las clavijas en los agujeros.

nota: Cuando el carril se fija sobre una base de metal, mediante tornillos o brocante auto-atarrachante 7/8 x 1/4.

Paso 7: Devolver el riel a la pared y sólo hay que poner los tornillos para sostenerlo.

Paso 8: Coloque el riel perfectamente nivelado y apriete los tornillos para mantener de forma permanente.

nota: Sugerimos que la nivelación se hace con el nivel de manguera.

Paso 9: Colocación de las placas de montaje en el carril de guía. Si no hay espacio entre la pared y la pista, poner las poleas y las placas de montaje ya alojadas en sus lugares apropiados y también las tapas laterales.

nota: Observe el acceso lateral del carril antes de la fijación.

Instalación de vidrios

Paso 10: M6 ajuste de las tuercas 10 a la derecha carcasa / flanje izquierdo de fijación de vidrio móvil.

nota: Para deben utilizarse todas las partes que están fijados a la brida M6 x 10mm tornillos con 6mm arandela plana, de lo contrario se corre el riesgo de romper el vidrio.

Paso 11: Montar las bridas de la polea y el vidrio móvil.



Tabela de peças (vidro móvel)		
Legenda	Descrição da peça	Código
1	Bucha de fixação menor do vidro móvel	P14789
2	Roldana c/ eixo excêntrico de fixação no vidro	P14793
3	Bucha de fixação maior do vidro móvel	P14788
4	Bucha de fixação da flange no vidro móvel	P14790
5	Flange dir/esq de fixação do vidro móvel	P14791
6	Parafuso SSM M6x30mm	C10082
7	Arruela lisa M6	C10158
8	Porca sextavada M6	C10215
9	Porca MB M14mm	C10688

Parte de montaje 1 en el vaso orificio móvil, una a cada lado, a continuación, colocar la pieza de trabajo 2 en la pieza de trabajo 1 y el agujero de apriete la pieza de ajuste 9. Partes 3 y 4 en el vaso agujeros móvil, la pieza de ajuste 2 agujero parte 3, 5 lugar la parte en el lado opuesto de 3:04 montaje de piezas de los agujeros en la pieza de trabajo 4. Obsérvese que los orificios que se acoplan con la pieza 4 es la parte inferior 5. Apriete las partes 4 y 5 con las piezas 6, 7 y 8 y apriete partes 2:05 con la pieza de trabajo

Véase el Ejemplo 9. La Figura 10 y en la tabla de partes.

nota: Si no hay espacio entre la pared y la vía y lugar los rodillos y las placas de montaje ya alojados en sus lugares apropiados y también las tapas laterales antes de fijar el rail.

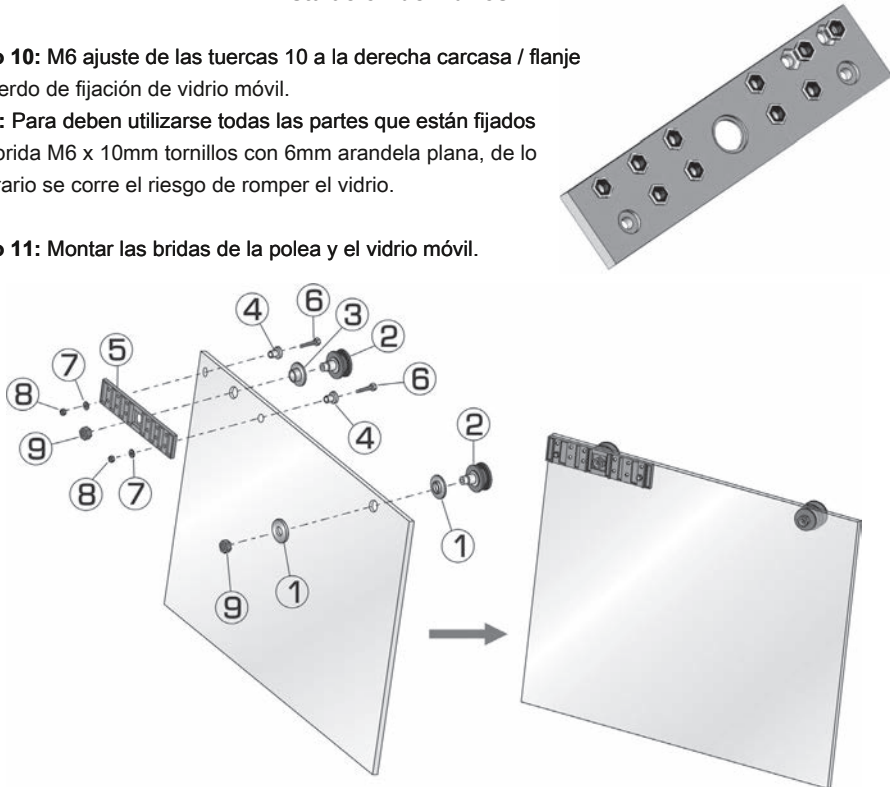
Paso 12: Se encaje en el carril de ala móvil (como con poleas). Montaje de nylon guiar el vidrio móvil, dejándola a ras con el cristal fijo. Plomada del vidrio y la guía de nylon pasador móvil enroscándolo en el suelo.

Paso 13: Glue tapón de goma en el cristal PS lado, a lo largo de su longitud, donde la hoja en movimiento hacen tope.

nota: Para pegar el perfil de caucho, es necesario limpiar con alcohol, disolvente, o la relación de agua en el lugar indicado para la unión.

Paso 14: Toque una hoja en la otra y comprobar la falta de alineación. Hacer ajustes moviendo el eje excéntrico de la polea hasta que las hojas están alineados. Para ello, utilice una llave Allen de 6 mm y una llave de 22 mm. Después de la alineación, apretar definitivamente las tuercas.

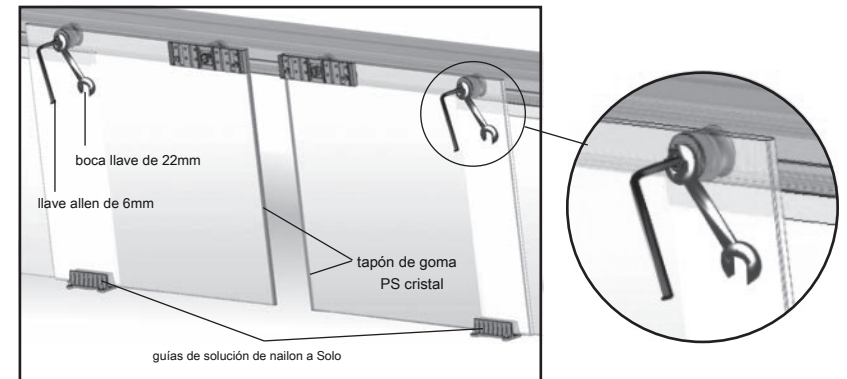

nota: Realice este procedimiento en dos hojas.

PARADA

Para marcar el límite de la Automator, debe instalar la parada de en el riel de fijación con tornillo M6 x 20 mm. Esto será necesario para limitar el transcurso de la puerta y evitar daños en el equipo. Para puertas de dos hojas móviles deberían ser la apertura de dos de parada. Para puertas de una hoja sólo se necesitará un déficit de parada.

Abrir la puerta al máximo, observe el punto donde debe parar, poner una de la parada de marcar el límite de la apertura en este punto.

nota: En el cierre no habrá parada. El cierre será amortiguada por el tope de goma.

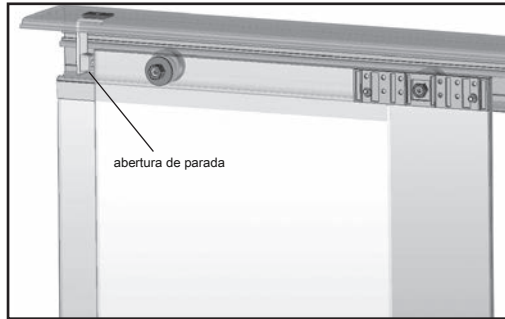

nota: En el cierre no habrá parada. El cierre será amortiguada por el tope de goma.

CAMILLA

Paso 1: Asegure con la arandela plana y el perno M6 6 mm x 10 mm de la correa tensor en dos placas roscadas en la parte superior del carril. La camilla debe estar cerca de la parada.

Paso 2: Deje que los tornillos de fijación sueltos a tensar la correa después de la instalación del motorreductor Tore.

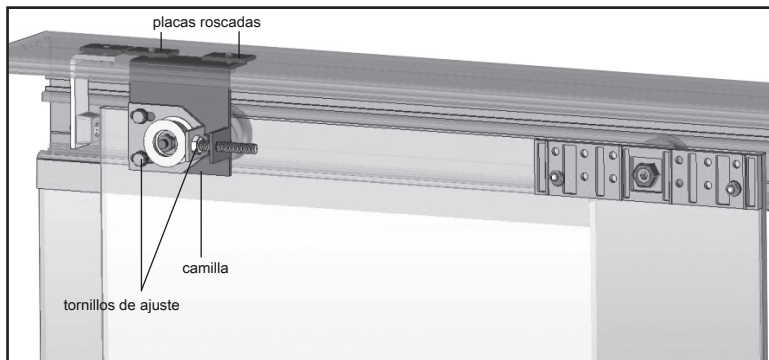

CAJA derecha, y abrazadera de la correa

Paso 1: Asegurar el apoyo correcto del motorreductor reductor M4x16 allen tornillo de cabeza y la tuerca M4.

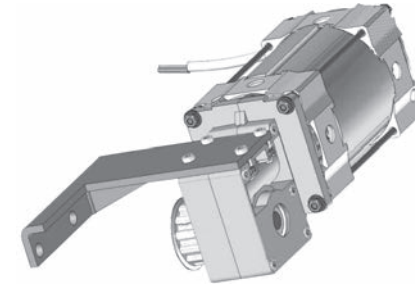

Paso 2: Fijación en el carril sobre la placa de montaje caja de cambios, el motorreductor utilizando Tore arandela plana y el perno M6x12mm 6 mm. Esta fijación debe hacerse en el reverso de la camilla y cerca de la entrada de la red que debe estar en el lado derecho del carril, dejando suficiente espacio para el centro.

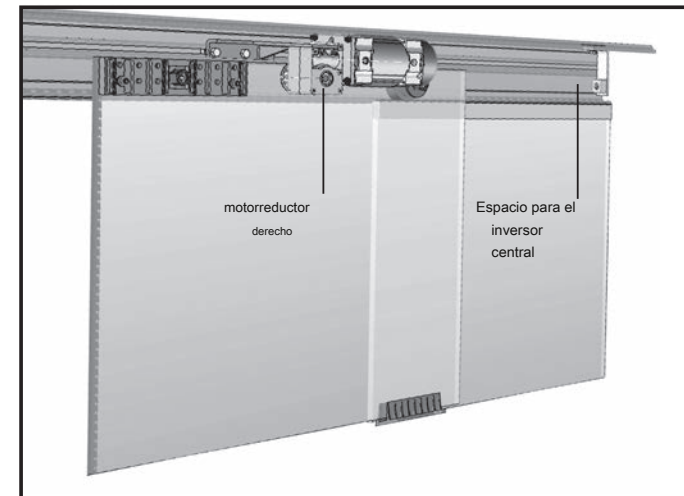

Paso 3: La determinación, con arandela plana y el perno de 6 mm allen M6x10mm la brida de soporte de correa y en este soporte, fijar el soporte sin brida dentada con arandela plana y el perno M6x12mm 6 mm. Repita este procedimiento en otra hoja de manera que el titular es el opuesto, es decir, uno arriba y otro abajo.

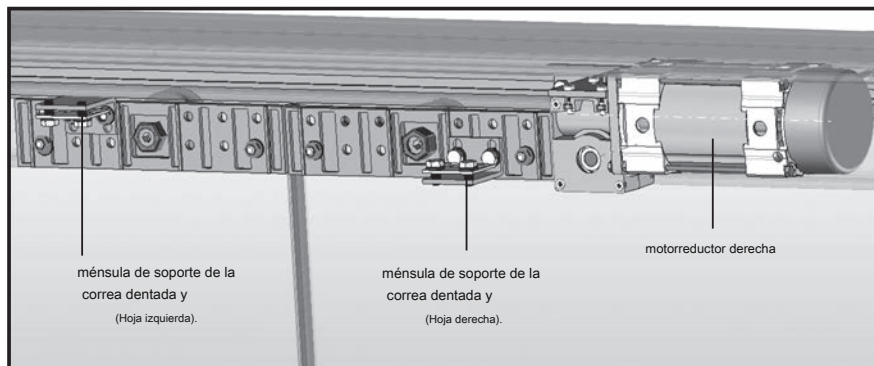

Paso 4: Pasando la polea de la correa síncrona y tensor de caja de cambios, por lo que la costura en uno de los soportes de correa, los dos extremos juntos y la celebración con la cornisa dentada.

Paso 5: A través del tensor, tensar la correa al máximo, forzándolo a mano y bloquear el tornillo que fija el carril. Luego, utilizando una boca de 13 mm llave fija, estirar permanentemente el cinturón de apretar el tornillo camilla.

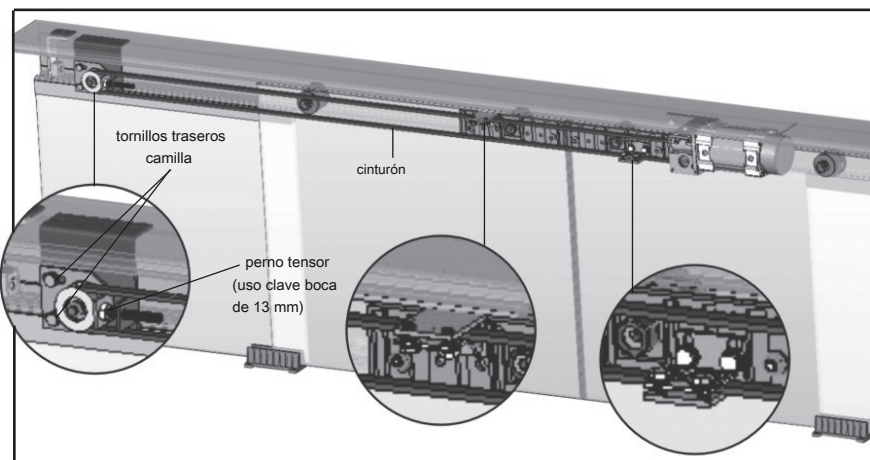

nota: La cinta puede no ser ni demasiado apretado ni demasiado flojo. Después de estirar la correa, apretar los dos tornillos camilla trasera. Mueva la punta de forma manual y rápidamente comprobar si se desengancha el motorreductor de la correa, si se produce de nuevo estirar la correa

Paso 6: Cerrar la puerta de manera que las dos hojas están en el centro de la luz, y 5 cm de cada hoja son iguales en ambos lados. Después de centrar las hojas que sostienen la correa en la segunda hoja.

Paso 7: probar manualmente la apertura y cierre de las puertas, si es necesario ajuste de la posición de la parada.

Importante: Después de algún tiempo, el cinturón debe dar un poco, entonces debe ser hecha nueva configuración en camilla a dejar que se firme. tensión de la correa hasta el punto en que no liberar el acoplamiento del motor durante el movimiento del operador de puerta. El exceso de presión puede dañar o deteriorar el rendimiento del producto.

TITULARES, cubiertas y laterales delanteros PERFIL (RAIL COVER)

Paso 1: Colocación de la placa roscada, con arandela plana y 6 mm perno M6x10, los soportes "L" pivotante riel de la cubierta frontal en los extremos de los mismos.

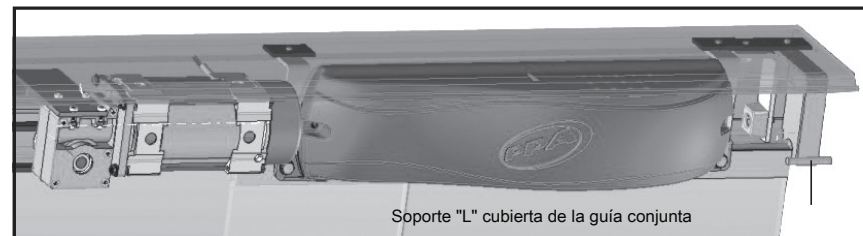

Paso 2: La determinación, con arandela plana y el perno de 6 mm M6x10, las abrazaderas de pivote oblongado los extremos de la cubierta.

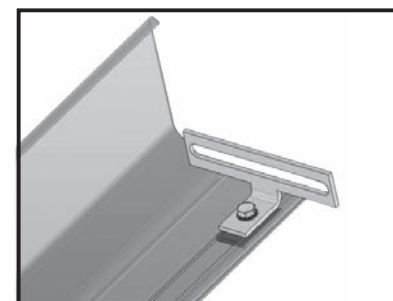

Paso 3: Encaje el soporte oblongado, que se fija a la cubierta frontal, el soporte de pasadores de pivote externo que se fija en el carril, de manera que la tapa está colgando sin accesorios de escape.

Paso 4: Fijar el carril de cubiertas laterales usando pernos 3.9 x 9.5.

Paso 5: Coloque el perfil de goma en la parte superior del riel donde se apoya la cubierta.

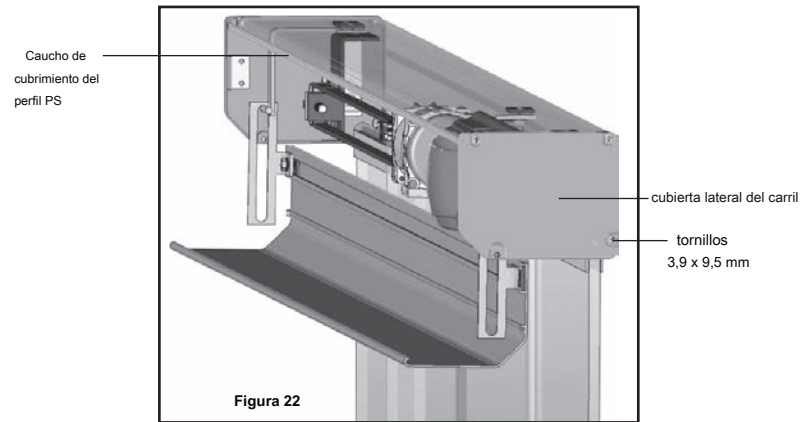

Paso 6: Pin al titular roscada central placa, con arandela plana y 6 mm perno M6x10mm, dejando que se suelte. Una el centro de la caja de los soportes, con arandela plana y 6 mm perno M6x10mm y, finalmente, apretar los tornillos de los soportes.

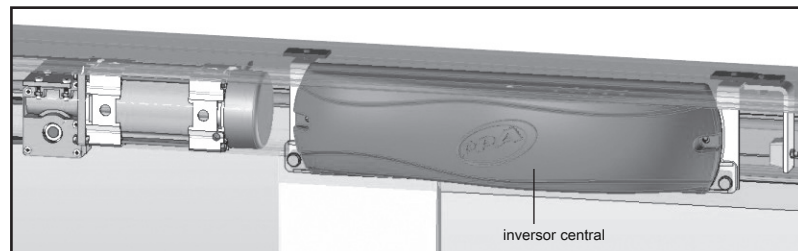
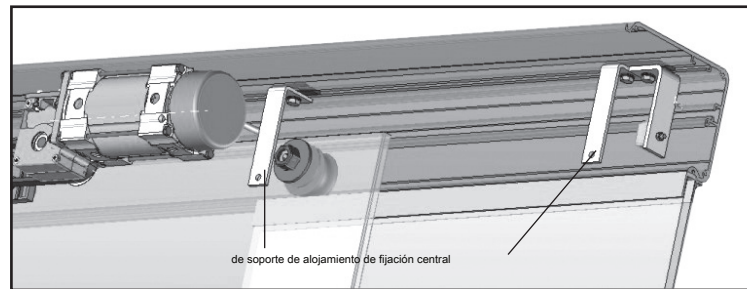

RADAR

Radar es un sensor que desencadena la puerta automática cuando un objeto se aproxima a su radio de detección.

Especificaciones técnicas

- Tensión de alimentación: 12 a 24 VDC / 12 a 18 VAC
- Actual y la tensión en los contactos de relé: 200 V / 0,5 A
- Frecuencia emitida: 24.125 GHz
- altura máxima de instalación: aproximadamente 3,5 m
- ajuste de ángulo: 0 a 90 -45 a 45 vertical y horizontal
- área de detección: -larga - close

Conociendo la pizarra:

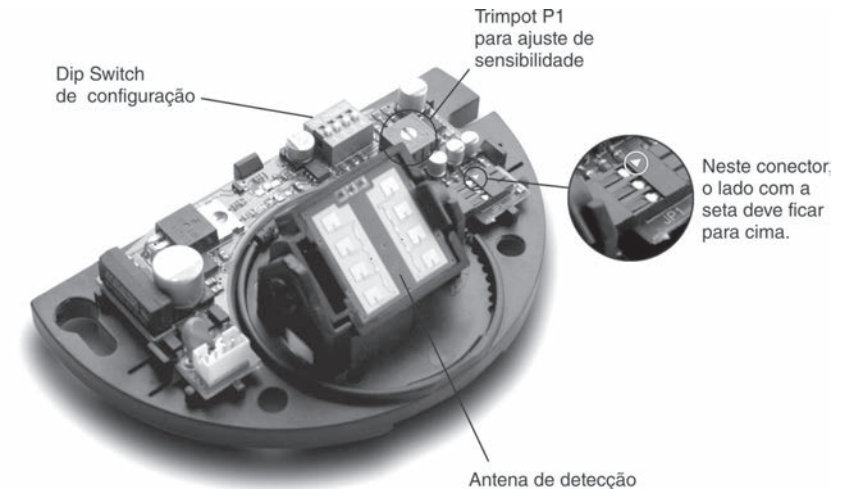

modo de instalación

1. Conjunto de radar desea en su lugar y conectar el cable de alimentación (alimentación son de color rojo y marrón y amarillo y naranja son los contactos de relé).
2. Ajuste la sensibilidad a través del potenciómetro P1.
3. Ajuste la dirección de la zona de detección a través del posicionamiento mecánico de la antena. Por área de detección de ancho, instale la antena en posición vertical (jack up). Para reducir el área de detección, instale la antena en posición horizontal (al conector de la derecha).

Conector hasta detección grande =

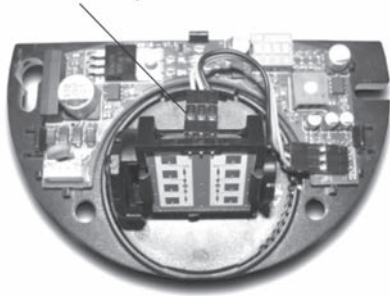

Conector para detectar estrechas = derecha

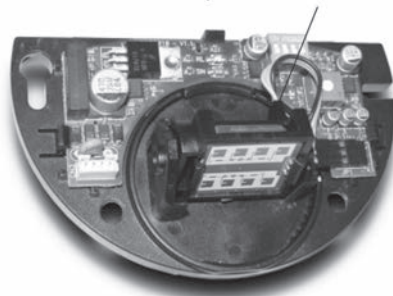

NOTA:

Para invertir la posición de la antena, empuje de las palancas en dirección opuesta una de otra, eliminar la placa y conectarlo de nuevo en la posición deseada (figura adyacente). Atención a la posición correcta del conector. El lado con la flecha será siempre hacia el exterior de la placa (ilustración).

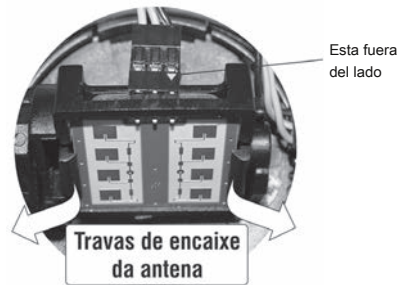

dip switch de configuración

Los conjuntos Una de las claves del estado del relé: NF = ON y OFF = ON. La

llave 2 conjuntos El tiempo de retención de reloj: ON y OFF = 2/2 = 0,5

segundos.

La tecla de modo 3 conjuntos de la inmunidad: ON = alta inmunidad y OFF = inmunidad normal.

NOTA:

Set con alta inmunidad en entornos en los que la acción de lluvia puede producir ni de otra luz que se mueve delante del sensor para evitar falsos disparos. Esta configuración hace que el sensor más "lento".

observaciones:

- No toque la superficie de la antena, ya que es sensible a pequeñas descargas electrostáticas.
- No instale el sensor en lugares donde pueden producirse los movimientos de las plantas u otros objetos.
- No instale el sensor cerca de las lámparas fluorescentes, ya que pueden causar interferencias.
- No instale en lugares donde pueden producirse vibraciones.
- Prestar atención a una buena fijación del sensor para evitar falsos disparos.

diagrama de cableado en el Centro de Mando - Radar

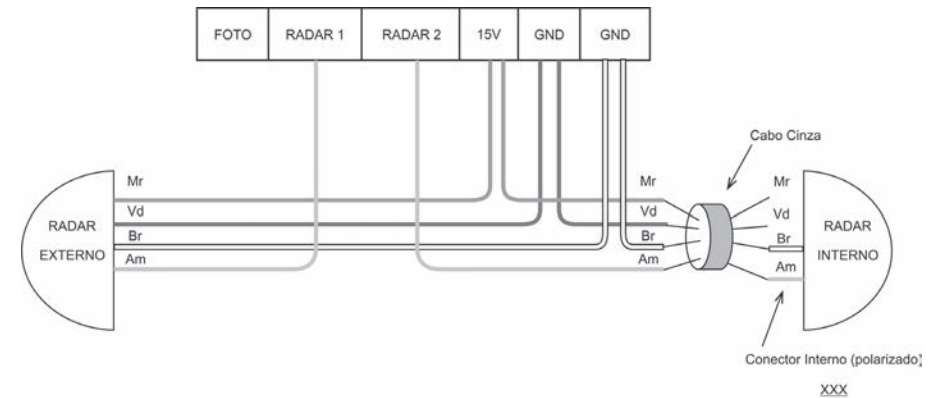

Radar fijación de la tapa

1. Medir el medio de la tapa, el collarín de fijación de la plantilla y hacer los orificios indicados.

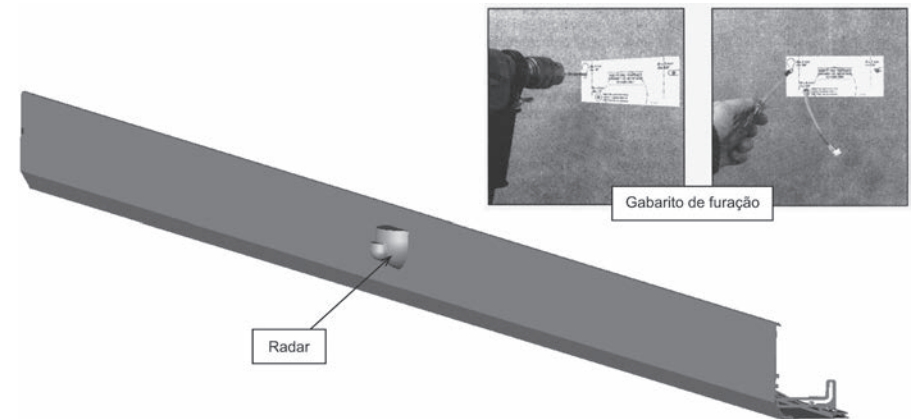

2. Pasar el alambre en el agujero más grande, del exterior al interior, y para retener y sujetar el elemento de fijación en el kit.

3. Determinar la posición de montaje del radar externa, haciendo que el orificio de fijación y que pasa el alambre.

la fijación y la conexión de la fotocélula

1 4 1. Cable de manera Pass ir al centro de TX, que pasa dentro de la pista y se fija con abrazaderas.

2. Paso 1 cable de 4 vías RX ir al centro, pasando el interior del carril y se fija con abrazaderas.

El comando para conducir la fotocélula debe estar hecho de un contacto NC (normalmente cerrado), es decir, a la central que recibe un comando fotocélula, debe abrir la conexión entre el GND y el conector CN6 FOTO.

PUERTA DE CRISTAL (fotocélula se aprovechan de la pared)

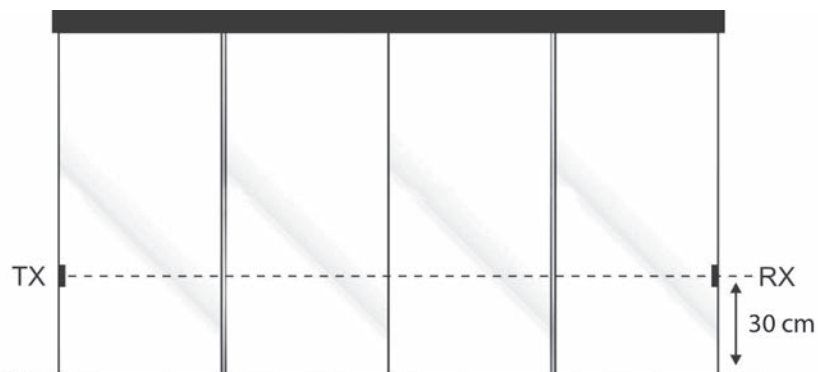

precauciones

- No instale la unidad receptora dirigida directamente al sol;
- Asegúrese de que el lado que tiene la salida del cable se coloca hacia abajo;

Cableado de fotocélulas diagrama

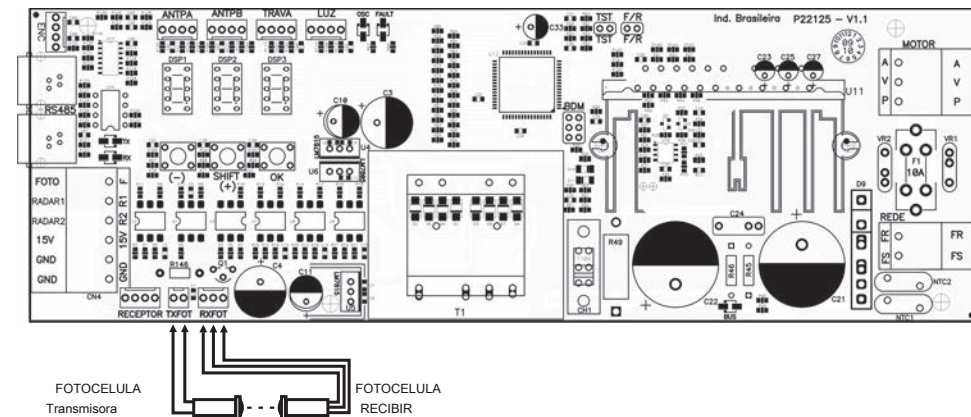

Cierre de la tapa de Automator

Una vez realizadas todas las conexiones y ajustes, coloque el centro de la tapa, cierre la cubierta operador de puerta y fijarlo con 4 x M6 arandela 10 y pernos y / o tornillos 4 autoatarrachante 3,9 x 9,5 cuando no hay pared lateral. A continuación, pegar el adhesivo PPA como la figura.

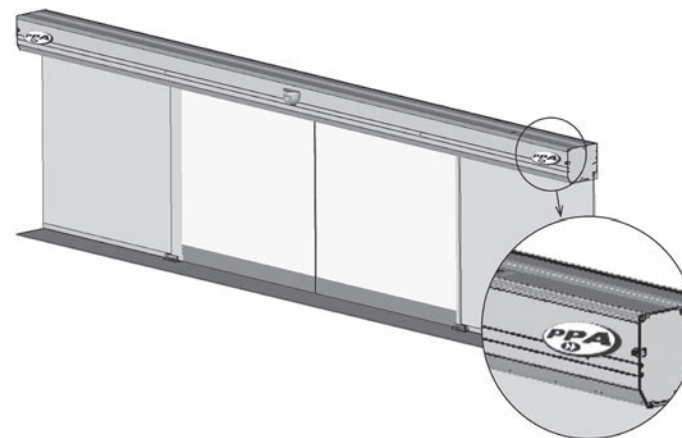

pestituto electromagnética (venta por separado)

Dispositivo de seguridad que controla el acceso de las personas a una habitación, trabajando en conjunto con los controles de acceso.

Cuando la puerta automática tiene un bloqueo electromagnético, un módulo de relé debe estar conectado a CN2 o CN3 a la unidad. Para su instalación, haga lo siguiente:

Identificación de las partes

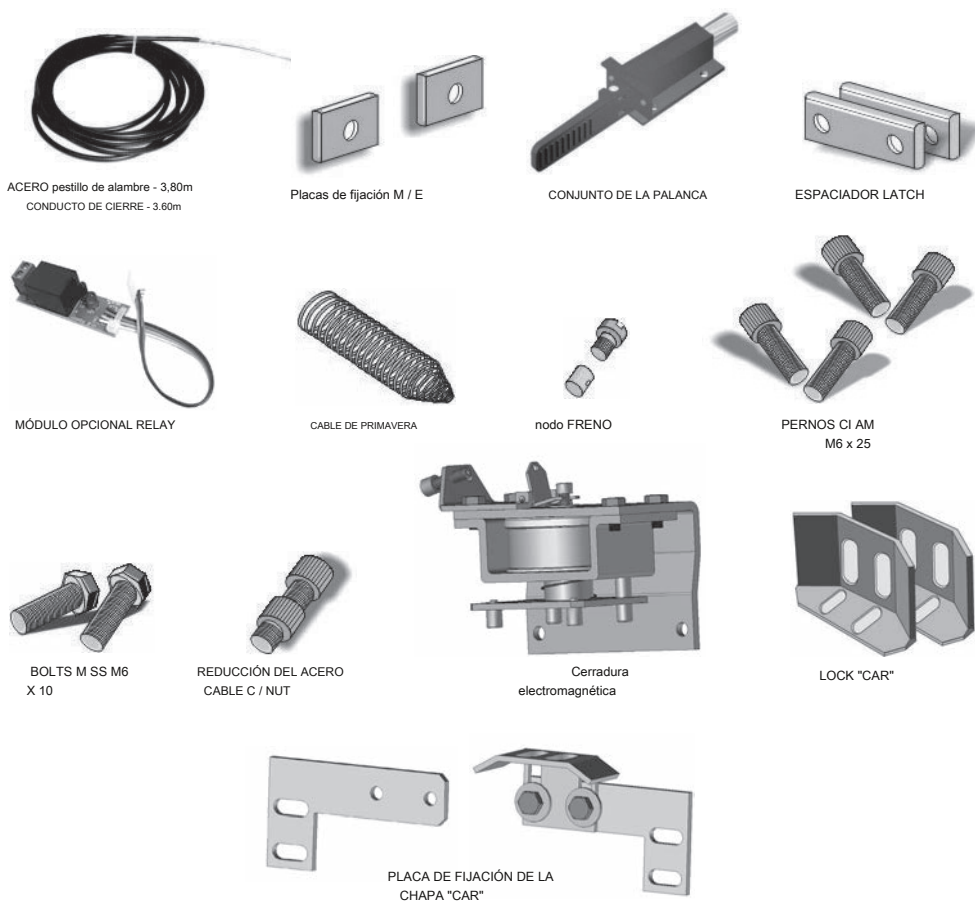

Cerradura fija en el cristal Avanti ferrocarril

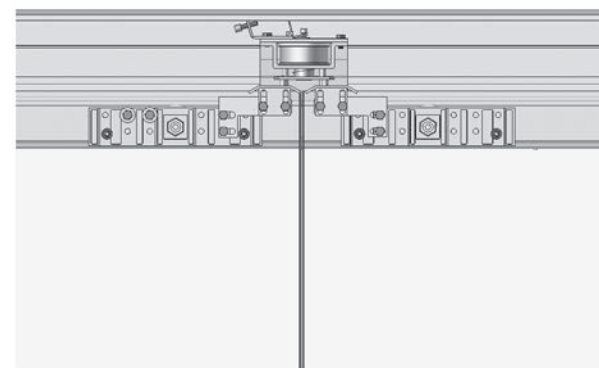
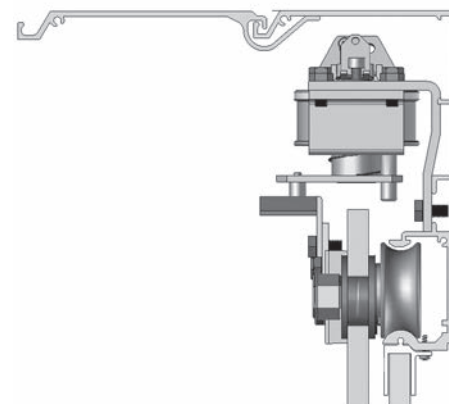
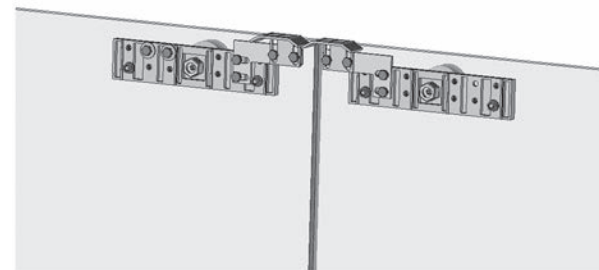

Cerradura fija en el carril Avanti Caixilhada

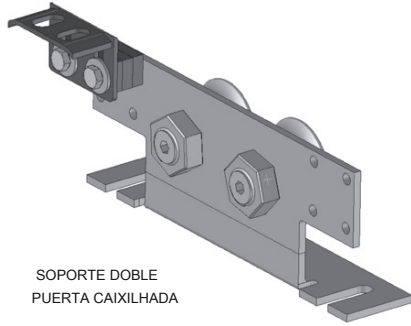

SOPORTE DOBLE
PUERTA CAIXILHADA

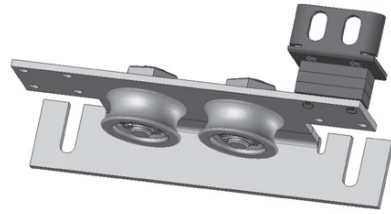

CUÑA LATCH
El "coche"

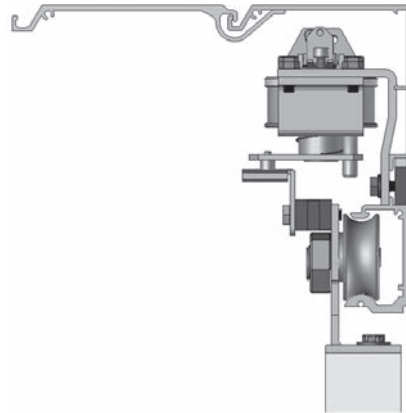
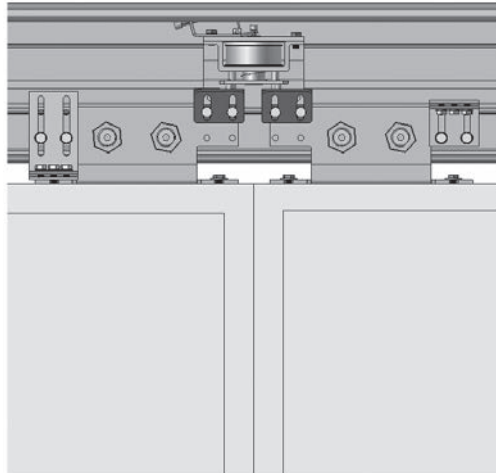
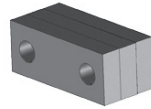

Cerradura fija en el carril de Avanti

Características técnicas:

Potencia = Corriente =
220Vcc 0,3ª

instalación:

Para colocar la cerradura electromagnética en el carril de la máquina, utilizar las placas de fijación M / E y SS M M6 x 10 tornillos, incluidos en el kit, como se muestra a continuación.

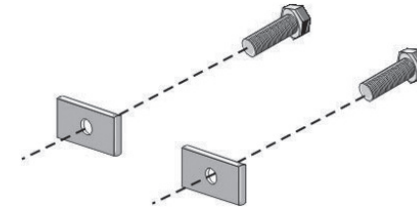

nota: Si es necesario hacer correcciones en el posicionamiento de la electromagnética pestillo de aflojar los tornillos y mover el mismo. Fijar la apertura de carros conjunto del carro para mover las puertas, a fin de utilizar los tornillos M6 x CI AM 25 y los espaciadores de bloqueo.

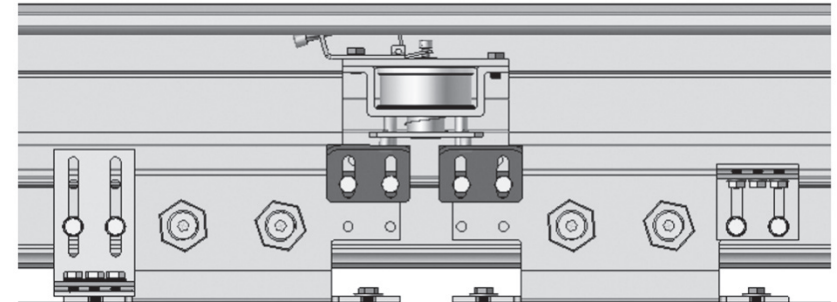

45 à 48 mm

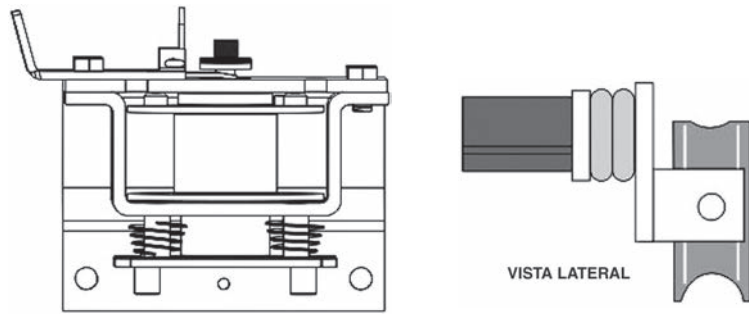

Con la puerta cerrada, comprobar que los pasadores de las cerraduras electromagnéticas son exactamente las lágrimas de bloqueo del vehículo, para este movimiento de la puerta.

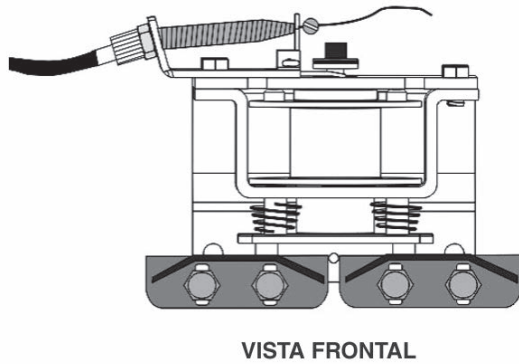

Obs.: correcciones de posicionamiento pequeños serán necesarias para hacer el ajuste con el bloqueo del carro y cerradura electromagnética.

Coloque el cable de la primavera en su posición según la figura. A continuación, inserte el cable de acero del engranaje, y también en el resorte del cable. Finalmente tire duro, asegurándose de que la palanca de desbloqueo es horizontal. Cortar el exceso de cable de alambre a + o - 20 mm.

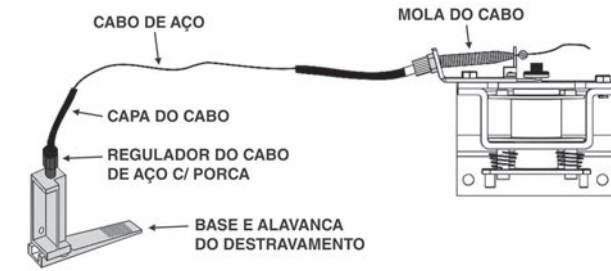

Para desbloquear el dispositivo, basta con girar la avalanca de desbloqueo que se bloquee automáticamente los pasadores se levantará y desbloquear las puertas. Consulte la figura siguiente:

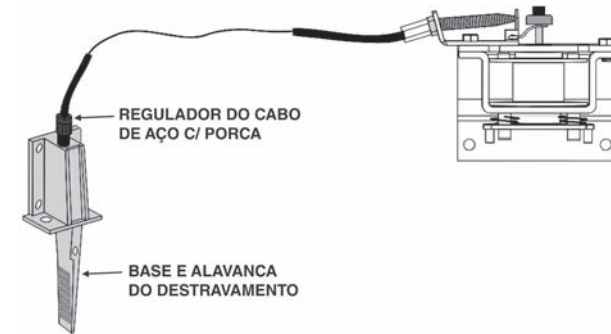

PRECAUCIÓN:

- a) La camisa del cable de acero no puede ser curvas cerradas;
- b) El sistema de desbloqueo siempre debe ser visible y accesible;
- c) Mantenga siempre toda la electromagnética de bloqueo limpia, para que no haya problemas en el futuro;
- d) la etiqueta de ajuste (Lock adjunta) que ilustra el uso de modo manual, en un lugar cerca de la palanca



Antes de cualquier operación de mantenimiento, desconecte el cable de alimentación de la fuente.

Defectos, causas probables, CORRECCIÓN

Se citarán algunos fallos, Causas posibles y corrección, que puede ocurrir en su Automator, si necesita ocurrir el mantenimiento.

defectos	Las causas probables	CORRECCIÓN
apertura y cierre de puertas solo	- La suciedad en la pista. - La suciedad en la pestaña de la puerta. - Radar desregulado, que está en el movimiento de hoja.	- Limpiar ferrocarril. - Claro guía la puerta. - Ajuste de la sensibilidad radar.
Apertura de la puerta lentamente	- La falta de electricidad.	- Activar el radar y esperar a que la puerta se abra y Cierre lentamente.
Abrió la puerta y no se ha cerrado	- Fococélula bloqueado.	- fococélula desobstrucción.

INSTALACIÓN DE inversora CENTRAL

Conexiones eléctricas del controlador central deben hacerse de acuerdo con el diagrama en este manual.

Cuando el bloqueo automático de la puerta tiene electromagnética, la luz o garaje, un módulo de relé debe estar conectado a "LOCK" y / o "LIGHT". (Opcional, venta por separado).

Para adaptar un receptor separado, sólo tiene que enchufar en "receptor" (opcional) .El motor está conectado al "motor" terminal.

La tensión de red está conectado a "RED" terminal y debe ser 127Vca o 220Vac de acuerdo con el interruptor de selección de voltaje "CH1" y frecuencia de acuerdo con el orden del transformador en el inversor central (60 Hz o 50 Hz).

La CN4 terminal tiene 15V de potencia (450mA) para alimentar el radar y fotocélula, así como la entrada al control de radar y fotocélula control. El comando de radar es un contacto normalmente abierto, es decir, a la central que recibe un comando, se debe conectar RADAR1 o RADAR2 a GND.

Pero la foto de comandos fotocélula el conector CN4 debe ser un comando normalmente cerrado, es decir, a la recepción de la central de un comando fotocélula, se debe desconectar GND FOTO.

Conducir el inversor a instalarse primero

AUTOMÁTICO DE PUERTA EN (memorización)

PRECAUCIÓN: Antes de cualquier unidad, asegúrese de que el modelo de puerta seleccionada en el inversor central es el mismo puerto que se instala (función F9, véase la Tabla 2).

Pero la foto de comandos fotocélula el conector CN4 debe ser un comando normalmente cerrado, es decir, a la recepción de la central de un comando fotocélula, se debe desconectar de fotos GND. Si no se utiliza la fotocélula debe estar conectado a un puente entre foto y GND. (Opcional / reemplazo).

Después de que el inversor se activa por primera vez, arrancar el motor mediante el botón OK o por un comando en RADAR1 o RADAR2 o receptor. La puerta debe iniciar un movimiento de apertura, para una mejor visualización del movimiento dejarlo en la mitad del ciclo de apertura. Si la puerta para iniciar un movimiento de cierre,

quitar el puente / R y esperar dos segundos (2S) y luego comenzar de nuevo el motor. Tenga en cuenta que el interruptor va a cambiar la dirección del motor. La puerta debe iniciar el movimiento de apertura.

Después de esta condición, deje la puerta abierta para apoyarse en la apertura de parada. Después de que se va a invertir el sentido de cerca let a tope con el tope de cierre. Ahora la puerta automática está ahora listo para funcionar.

nota: Durante el cierre del período de memorización, sólo un comando fotocélula puede revertir la puerta.

La segunda unidad DELANTE

Después de la memorización de la puerta no es necesario registrar la ruta de nuevo. En una nueva puesta en marcha, simplemente abra lentamente hasta el tope con el tope de apertura. Listo! La puerta está ahora listo para funcionar.

GUÍA RÁPIDA DE PROGRAMACIÓN inversor de frecuencia

La unidad viene con los parámetros definidos de la fábrica, pero puede modificarlos si se considera necesario. Para ello, pulse SHIFT (+), mantenga presionado hasta que la pantalla muestre F01, ahora puede tener la clave. Allí, el usuario ha entrado en el modo de programación. El menú de programación tiene veintiséis (26) funciones funciones descritas en la siguiente tabla:

DISPLAY código impreso en	función
F01	tiempo de modo o pausa semiautomática en modo automático.
F02	Funcionamiento con o sin pestillo de cierre.
F03	Momento en que la luz de estacionamiento se activa después de cerrar la puerta.
F04	Restablecer ruta registrada.
F05	Velocidad de apertura.
F06	el cierre de la velocidad.
F07	Final de curso abierto.

DISPLAY código impreso en	función
F08	Final de curso cerrado.
F09	modelo de puerta (Bonn, Flash, Tore, Avanti, sustitución y pivote).
F10	sensibilidad antiplastamiento en cierre (fuerza de cierre en).
F11	Habilitar o deshabilitar el anti-pánico.
F12	Función para elegir si la puerta debe parar cuando hay una señal de anti-pánico o Usted debe abrir con una velocidad más baja.
F13	tiempo de filtro para la entrada de control fotocélula y de entrada "Radar 1".
F14	la velocidad límite.
F15	Aplica los valores por defecto.
F16	Desaceleración en el cierre.
F17	Reservado.
F18	velocidad de apertura antipánico.
F19	Forzar durante la apertura.
F20	Fuerza al final de la carrera de cierre (garantizar el cierre).
F21	Habilitar o deshabilitar la función "Anti-viento" (lo más a menudo utilizado en el modelo de pivote).
F22	De aceleración / desaceleración en la abertura.
F23	On Off Bloquear / pulso al Cierre
F24	Permite Pausa Invertida.
F25	tiempo de espera para arrancar el motor después de que golpeó la cerradura.
F26	De encendido / apagado automático de apertura cuando la puerta se mueve manualmente en dirección de apertura.
fuera	Sale del menú de programación.

Para navegar por el menú de programación sólo tiene que pulsar el botón SHIFT (+) para aumentar o (-) para disminuir hasta que la función deseada, a continuación, pulse OK para entrar en la función. Cada función tiene sus ajustes específicos que pueden ser cambiados por el botón SHIFT (+) o - (-).

Cuando haya terminado el cambio, pulse OK de nuevo y luego se guarda el valor y vuelve al menú de funciones y puede navegar a través de ellos de nuevo.

Consulte la siguiente tabla el significado de cada configuración existente para las funciones.

función	Configuración disponibles para este función	configuración significado
F01	Sau / T00 a T99	modo semiautomático (SA) o tiempo de descanso segundos [s].
F02	TOF o t01 a t99	Desactiva la función de bloqueo electromagnético (TOF) o permiten pestillo y conducen su tiempo (t01 a t99) en milisegundos, t01 = 0.1s.
F03	t00 a t99	Momento en que la luz del garaje se desencadena después de cerrar la puerta (tiempo en segundos [s]).
F04	RST o NRT	Eliminación de ruta (RST) o no camino de borrado (NRT).
F05	001-060 por Tore y modelos de reemplazo, a 090 para los modelos y Flash Bona.	velocidad de apertura, 001-090 [Hz].
F06	001-090	Cierre de velocidad 001 a 090 [Hz].
F07	001-099	apertura límite de 001 (menor), 099 (mayor fin de curso).
F08	001-099	Terminar de cerrar accidente cerebrovascular, 01 (menor), 99 (mayor fin de curso).
F09	FLA, bon, tor, Rep, AuA o piu	Puerta Modelo: Flash (FLA: motor más grande con codificador Hall), Bonn (Bon: motor más pequeño con encoder Hall), Tore (tor: motor más pequeño con codificador Hall), Reset (REP: motor más pequeño con codificador óptico) Avanti (AUA: Motor media con codificador Hall) y Pivotante (PIU).
F10	A10 a A50	sensibilidad antiplastamiento en el cierre, más bajo es el valor, la fuerza de menos. Cuanto mayor sea el valor, mayor es la fuerza.
F11	DAP o EAP	Activa (PEA) o desactiva (DAP) antipánico. ATENCIÓN: Esta característica sólo debe activarse si el puerto es el sistema antipánico mecánico.
F12	Ope Sto	Ajuste la función antipánico para abrir la puerta (OPE) o detener la puerta (STO) para recibir una señal antipánico.
F13	t01 o t99	El tiempo de espera para reconocer que no hay una fotocélula de comandos y "1 de radar", esta función se utiliza cuando la puerta está controlada por el control de tarjetas de acceso, tiempo de 100 ms x (ciento milisegundos) [ms].
F14	001-015	velocidad límite [Hz].
F15	Nde o Set	Aplica valores predeterminados (DF) o no aplicable (NA).
F16	001 o 099	de cierre lento en [Hz / s], menor es el valor del movimiento más suave y mayor debe ser la terminar de cerrar un derrame cerebral.
F17		Reservado.

función	Configuración disponibles para este función	configuración significado
F18	001 o 025	Velocidad de apertura [Hz] cuando hay señal antipánico, si la puerta está configurado para abrir en esta situación.
F19	A10 a A50	Fuerza en la apertura. ADVERTENCIA: Si el valor es demasiado bajo, el Automator puede tener poco poder a abierto, ralentizando.
F20	000 o 015	Fuerza en la región de cierre final, que sirve para asegurar el cierre.
F21	SAD o LAU	Activa (SAD) o desactiva (LAU) de función anti-viento. Esta función se utiliza más comúnmente en las puertas de pivote, formando el conjunto de cierre de nuevo si la puerta abierta debido a un factor externa y no por una carga eléctrica.
F22	001-099	Aceleración / deceleración de la abertura [Hz / s]. Al disminuir el valor de esta función, el movimiento de apertura de la puerta será más suave y el final del curso abierto deberían incrementarse, debido a que la puerta se necesitará más espacio para frenar.
F23	dPt o LPT	pulso de la aleación de pestillo en la cerradura (LPT) o fuera el pulso pestillo de cierre (DTP).
F24	NIP o PIN	Pausa no se invierte (NIP) empieza a contar cuando la puerta está completamente abierta. Pausa invertida (PIN), pausar el conteo de inicio cuando no hay señal de radar, fotocélula o ojal. Si cualquier comando de retorno, que se activará durante la pausa, el recuento se pone a cero.
F25	TOF o t01 a t99	Desactivar espera que para impulsar el motor después de haber activado el seguro (TOF) o habilitar el tiempo de espera para arrancar el motor (T01 a T99) en milisegundos, t01 = 0,1 s.
F26	LAA o DAA	Liga apertura automática cuando la puerta se mueve en la dirección de apertura (LAA) o la apertura de apagado automático cuando la puerta se mueve en la dirección de apertura (DAA).
fuera	Salir del menú.	Sale del menú de programación.

importante: Al final de la configuración de los parámetros de funcionamiento, hay que navegar por el menú de la función de salida y pulse OK. Si la tarjeta se apaga sin esta operación, los ajustes volverán a la anterior.

PRECAUCIÓN: Es obligatorio (a) el uso de fotocélulas para evitar accidentes.

fotocélula INCORPORATED

En este fotocélula centro se incorpora, o sólo es necesario conectar los conectores "TXFOT" y "RXFOT" la transmisión de la luz y el receptor de luz infrarroja respectivamente.

La operación puede ser probada por el punto de la primera a la izquierda de la pantalla hacia la derecha. Cuando se enciende el punto, la fotocélula está obstruido. Cuando el punto está apagado, el receptor de luz está recibiendo la señal desde el transmisor de la luz.

Cuando la fotocélula está desconectado o tiene cualquier operación de conexión o el cambio, la puerta permanecerá abierta hasta que se aplica la corrección.

LA PRUEBA ENCODER

Puede probar el codificador Automator, basta con conectarlo en el centro y arrancar el motor, pulse el botón SHIFT, por una vez y luego la pantalla mostrará los impulsos del codificador en tiempo real. Hay una secuencia de impulsos que debe ser seguido:

Primera secuencia: la pantalla muestra 0 1 2 3 ... segunda

secuencia: la pantalla muestra 0 1 2 3 ...

Cualquier secuencia es válida, pero si el codificador está funcionando correctamente todos los números debería aparecer, sin excepción!

Al pulsar el botón SHIFT un segundo tiempo, la puerta de la ruta se muestra en formato hexadecimal, ejemplo: Número 0200H corresponde al punto cero (puerta abierta).

PRECAUCIÓN: Para comprobar si el codificador del motor está en perfectas condiciones, abrir y cerrar la puerta varias veces a través de comandos en el botón OK o RADAR, y finalmente abrirla y dejarla abierta, a continuación, pulse el botón SHIFT dos veces y nota el número (debe ser 0200H). Cuando la puerta está abierta, la pantalla marcar el 0200H posición o cerca de ella, por ejemplo, 0201H y 0202h. Si el cambio de número más allá de 0200H, el codificador puede estar en problemas.

Al pulsar el botón de cambio una tercera vez, se muestra la tensión del condensador de bus (V).

Después de pulsar el botón en la pantalla se borrará automáticamente en 255s.

PUENTE TST

Al retirar el puente TST, el botón OK se utiliza para girar lentamente el motor en una dirección determinada, mientras que se presiona el botón, y el botón SHIFT se utiliza para activar el motor en la dirección opuesta al botón OK mientras que también presado. Para restablecer el TST puente el inversor vuelve al funcionamiento normal.

Señalización de eventos y fallos

La función principal de OSC LED es para indicar que la junta está operando microcontrolador (parpadea con una frecuencia fija (~ 1 Hz), siempre que la alimentación está conectada).

El LED BUS indica que no hay carga en los condensadores del bus DC.

advertencia: No toque la zona de alimentación (región de los condensadores) del tablero como este LED está encendido, incluso después de que el inversor se desconecta de la red!

El LED FAULT indica la alineación entre el transmisor y el receptor fotocélula interna. Cuanto mayor sea la intensidad de la luz LED, mayor será la precisión de la alineación de la fotocélula TX / RX.

La indicación de activado anti-pánico (puertas abiertas) se señala en las pantallas de siete segmentos (DSP1, PAN2 y DSP3) a través de la descripción "APA" (formato de visualización de fuente).

NOTA: Las conexiones de señalización activadas sistema anti-pánico se realizan a través de conectores ANTPA y ANTPB.

PUNTOS DE FUNCIONES DE LOS Muestra DECIMAL inversor Cuándo opera Automator

Hay algunas funciones a los puntos decimales de las pantallas cuando el Automator está en funcionamiento, estas funciones hacen que sea fácil de verificar los errores de operación y de instalación:

1. El punto de la unidad (el primer punto de derecha a izquierda), representa abridores, es decir, cuando hay un receptor de órdenes o pulsador, el punto está en. Cuando no hay señal, el punto permanece apagado.
2. El punto de la década (el segundo punto de derecha a izquierda), es señal de la fotocélula si la foto se activa o desaparecidos o punto defectuoso será encendida y la puerta permanecerá abierta.
3. El punto de la cien (el tercer punto de derecha a izquierda) si no hay señal de la fotocélula integrada. punto de encendido: fotocélula bloqueados, faltan

o fallo en la conexión; la puerta permanecerá abierta hasta el claro / corrección.

Posibles errores y defectos

errores

1. E00, E01 y E02: Las señales de que la parte de potencia del inversor es malo. Causa: Problemas con la energía o soldadura defectuosa. Solución: Un técnico cualificado debe evaluar el equipo.

2. E03: No hay señal del codificador. Causa: Codificador desconectado o defectuoso. Solución: Conectar el codificador central y codificador de verificación.

3. E04: Se indica que la ruta registrada durante memoria es demasiado pequeña. Causa: el cable del encoder falta la puerta está cerrada. Solución: Compruebe el cable del encoder, comprobar si la puerta se desliza hasta el final, si el error persiste.

4. E06: La puerta no está llegando a un punto (apertura) cero. Causa: codificador puede ser roto, o la falta de fuerza con el fin de progresar. Solución: Compruebe el codificador. Aumentar la velocidad límite (Leer tema "prueba Encoder").

5. E09: Posibilidad de pérdida de sincronización de la correa con la polea dentada. Causa: la correa suelta o inadecuada a la polea.

ADVERTENCIA: Cuando la nueva unidad está reemplazando un modelo antiguo (codificador óptico), los dos cables a través del codificador del arnés deben ser cruzadas:

- secuencia antigua: Negro, blanco, rojo, amarillo.
- nueva secuencia: Negro, Rojo, Blanco, Amarillo.

Para el extensor de codificador óptico que tiene dos extremos, atravesando sólo uno de ellos:

- secuencia antigua: Brown, rojo, naranja, amarillo.
- Nueva secuencia en un solo fin: Marrón, Naranja, Rojo, Amarillo.

defecto		
defecto	Causa	SOLUCIÓN
La puerta no coincide con la ruta de la ubicación instalada (frenos de parada antes de cerrar o golpear el cierre).	Hay una ruta diferente grabada la ubicación de la ruta instalada.	Entrar en el menú de funciones y funcionamiento 4 (F4), el cambio NRT a RST, salga del menú a través hacia fuera, y dejar que espera memorización de ruta.
Puerta permanece abierta y cuando recibe comandos para abrir que se cierre.	La memorización se hizo erróneamente.	Véase el tema: En primer convertidor después de haber sido instalado en Automator (memorización).

