



Manual Técnico

PIVO CONDOMINIUM INOX

Todas as imagens deste manual são meramente ilustrativas.



Fabricado por: **Motoppar Indústria e Comércio de Automatizadores Ltda**
Av. Dr. Labieno da Costa Machado, 3526 - Distrito Industrial - Garça - SP - CEP 17406-200 - Brasil
CNPJ: 52.605.821/0001-55

www.ppa.com.br | +55 14 3407 1000

P30459 - 03/2022
Rev. 0



ADVERTENCIA:

No utilice el equipo sin antes leer el manual de instrucciones.

ÍNDICE

INSTRUCCIONES DE SEGURIDAD IMPORTANTES	3
CARACTERÍSTICAS TÉCNICAS.....	4
HERRAMIENTAS NECESARIAS PARA LA INSTALACIÓN	5
INSTALACION ELECTRICA	5
CUIDADO DE LA PUERTA ANTES DE LA AUTOMATIZACIÓN	7
INSTALACIÓN Y FIJACIÓN DEL AUTOMATISMO	7
MANTENIMIENTO	14

INSTRUCCIONES DE SEGURIDAD IMPORTANTES



Recomendación:

Para la instalación del equipo, es importante que el instalador especializado de PPA siga todas las instrucciones mencionadas en este **manual técnico** y en el **manual de usuario**.

Equipado con el **manual de usuario**, el instalador debe presentar al usuario toda la información, usos y elementos de seguridad del equipo.



Antes de usar el automatismo, lea y siga estrictamente todas las instrucciones contenidas en este manual.



-Antes de instalar el automatismo, asegúrese de que la red eléctrica local sea compatible con lo requerido en la etiqueta de identificación del equipo;

-No encienda la red hasta que se complete la instalación / mantenimiento. Realiza las conexiones eléctricas del centro de mando. siempre con la red eléctrica apagada;

-Después de la instalación, asegúrese de que las partes de la puerta no se extiendan sobre las calles y la acera pública;

-El uso de dispositivos de apagado total es obligatorio al instalar el automatismo.

CARACTERÍSTICAS TÉCNICAS

	PISTON CONDOMINIUM	PISTON CONDOMINIUM JETFLEX	PISTON CONDOMINIUM JETFLEX BRUSHLESS
TIPO DE AUTOMATISMO	Pivotante	Pivotante	Pivotante
MODELO	Fase unica	Jet Flex	Brushless
VOLTAJE NOMINAL	220 V / 127 V	220 V / 127 V	220V / 127V
FRECUENCIA NOMINAL	60 Hz	60 Hz	60 Hz
POTENCIA NOMINAL	395 W / 350 W	150 W	155 W / 195 W
ROTACION DEL MOTOR	1740 RPM	5800 RPM	4500 RPM
CORRIENTE MOTOR	1,8 A / 2,9 A	1,2 A / 2,1 A	0,7A / 2,1A
REDUCCIÓN	1:23	1:23	1:30
VELOCIDAD LINEAL	2,7 m/min	9 m/min	5,4 m/min
MANIOBRAS	60 ciclos/h	80 ciclos/h	90 ciclos/h
GRADO DE PROTECCIÓN	IPX4	IPX4	IPX4
RANGO DE TEMPERATURA	-5° C / +50° C	-5° C / +50° C	-5° C / +50° C
TIPO DE AISLAMIENTO	Clase B, 130°C	Clase B, 130°C	Clase B, 130°C
FINAL DE CARRERA	Analógico / Digital / Híbrido *	Analógico / Digital / Híbrido *	Analógico / Digital / Híbrido *
MASA MÁXIMA DE LA HOJA DE LA PUERTA	300 Kg	350 Kg	350 Kg
DIMENSIÓN MÁXIMA DE LA PUERTA	ALTURA = 2,5 m LONGITUD ** = (Valor determinado según el modelo del automatismo)	ALTURA = 2,5 m LONGITUD ** = (Valor determinado según el modelo del automatismo)	ALTURA = 2,5 m LONGITUD ** = (Valor determinado según el modelo del automatismo)

* El automatismo está disponible en modelos de final de carrera ANALÓGICO, DIGITAL o HÍBRIDO. Verifique el modelo del automatismo en el empaque o etiqueta del producto.

** La longitud máxima está determinada por el modelo de automatismo, siendo Estándar (2,0 m), Super (3,5 m) y Mega (4,5 m).

HERRAMIENTAS NECESARIAS PARA LA INSTALACIÓN

A continuación se muestran algunas herramientas necesarias para instalar el automatismo:



INSTALACION ELECTRICA

Para la instalación eléctrica, la red debe contener las siguientes características:

- Red de 127 V o 220 V;
- Tiene disyuntores de 5 A en la caja de distribución de energía eléctrica;
- Conductos de 3/4" de diámetro entre la caja de distribución de energía eléctrica y el dispositivo de apagado total;
- Conductos de 3/4" de diámetro entre el dispositivo de apagado total y el punto de conexión del automatismo;
- Conductos de 1/2" de diámetro para pulsadores externos y opcionales;
- Conductos de 1/2" de diámetro para fotocélulas de seguridad (obligatorio).
- Eletrodutos de 1/2" de diámetro para fotocélulas de segurança (obligatório).

- ⚠** - El cable para el cableado fijo debe cumplir con NBR NM 247-3;
- El conductor de potencia, de un producto para uso interno, debe ser un cable flexible de 3 x 0,75 mm²; 500 V, según norma NBR NM 247-5;
- El conductor de potencia, de un producto para uso externo, debe ser un cable flexible de 3 x 0,75 mm²; 500 V, según la norma IEC 60245-57

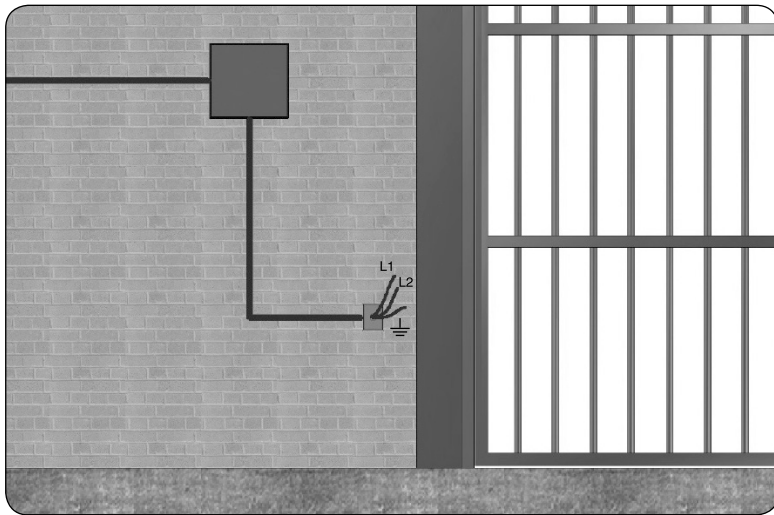

- ⚠** Es obligatorio que el terminal de tierra esté conectado al cable de tierra de la red.

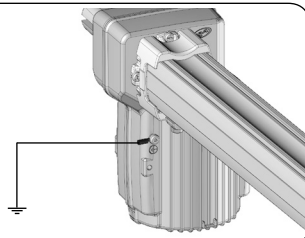

- ⚠ IMPORTANTE** El instrumento se alimentará a través de un dispositivo de corriente diferencial residual (DR) con una corriente de funcionamiento residual nominal superior a 30 mA.

CUIDADO DE LA PUERTA ANTES DE LA AUTOMATIZACIÓN

Antes de aplicar el automatismo a la puerta, se deben realizar algunos procedimientos:

- Compruebe el funcionamiento de la puerta antes de iniciar la instalación de la máquina;

- Verificar el esfuerzo requerido para mover la puerta. Debe moverse suavemente a lo largo de toda la ruta. Para comprobar este esfuerzo, mueva la puerta a una distancia de 80 cm del punto de giro (donde el automatismo ejerce fuerza para moverse);

- La puerta debe tener una estructura resistente y, en la medida de lo posible, indeformable.

INSTALACIÓN Y FIJACIÓN DEL AUTOMATISMO

- ⚠** Antes de instalar el automatismo, retire todos los cables innecesarios y desactive cualquier equipo o sistema conectado a la red eléctrica.

Para instalar el equipo, siga los pasos que se mencionan a continuación:

El equipo pivotante se suministra con lateral izquierdo o derecho. Por lo tanto, para su identificación, siga las instrucciones a continuación:

- Observando el automatismo, como se muestra en la imagen de abajo, verifique la posición del cable del motor. Si el cable está en el lado derecho, el automatismo está en el lado derecho. Si el cable está en el lado izquierdo, el automatismo está en el lado izquierdo



Para comprobar qué hoja de la puerta está a la izquierda y cuál a la derecha, párese en el interior de la propiedad, frente a la puerta. De esta manera, la hoja de la puerta que está a su lado derecho está a la derecha y la de su izquierda está a la izquierda.

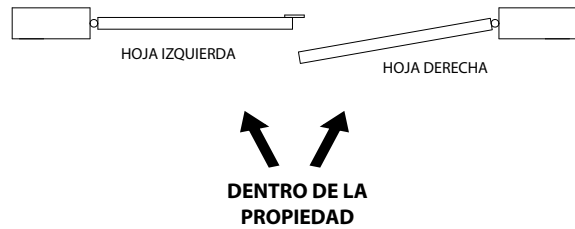

Para reparar el equipo, siga cuidadosamente las instrucciones a continuación:

1 Paso: La puerta debe abrirse al interior de la propiedad. Proporcione una base de hierro plano de 150 mm x 150 mm x 1/4 ". Esta será la base del accesorio.

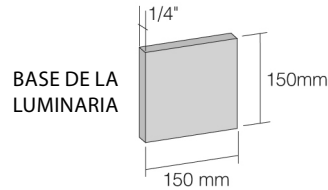

2 Paso: Fijar, en la pared o en la columna de la puerta, la base del estribo de fijación a una distancia de 85 a 100 mm del punto de giro de la puerta y a la altura deseada para la fijación del automatismo a la puerta, como se muestra en la siguiente figura.

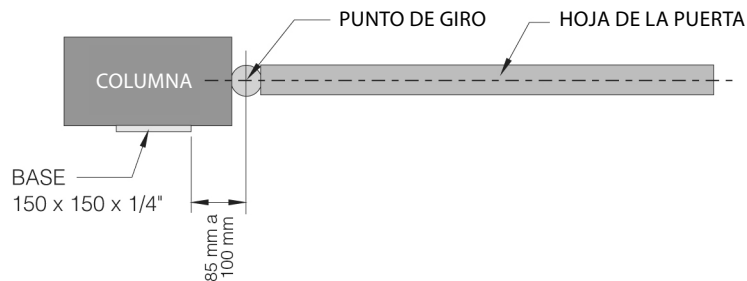

3 Paso: Suelde el soporte de fijación en la base, de acuerdo con las instrucciones / ilustraciones a continuación:

TABLA DE REFERENCIA (DOBLE CENTRO)

ACTIVACIÓN	AUTOMATISMO	X	Y	Z	LONGITUD MÁXIMA DE HOJA
STANDARD	PISTON CONDOMINIUM	190	190	50	2000
SUPER	PISTON CONDOMINIUM	370	370	50	3500
MEGA	PISTON CONDOMINIUM	400	400	50	4500

Medidas máximas permitidas para instalación estándar (en milímetros).

APERTURA INTERNA (DOBLE CENTRAL)

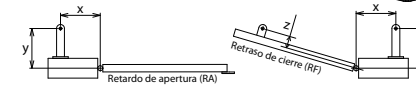

APERTURA EXTERNA (DOBLE CENTRAL)

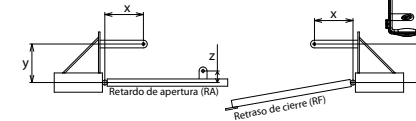

SOPORTE PARA RETRASO MECÁNICO PPA

Medida para instalar la hoja

APERTURA INTERNA (CON RETARDO MECÁNICO)

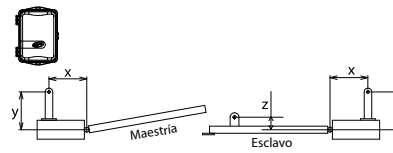

APERTURA EXTERNA (CON RETARDO MECÁNICO)

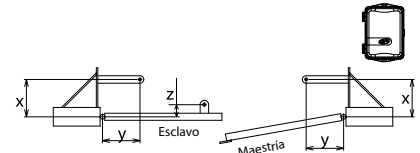

MEDIDAS DE APOYO PARA LA INSTALACIÓN DE AUTOMATISMO PIVOTANTES DE PPA CON RETARDO MECÁNICO								
ACTIVACIÓN	AUTOMATISMO	HOJA DE ESCLAVO Apertura interna o externo			LONGITUD HOJA MÁXIMA	MASTER HOJA		
		X	Y	Z		X	Y	Z
STANDARD	PISTON CONDOMINIUM	180	180	50	2000	190	190	50
SUPER	PISTON CONDOMINIUM	360	360	50	3500	370	370	50
MEGA	PISTON CONDOMINIUM	390	390	50	4500	400	400	50

Medidas máximas permitidas para instalación estándar (en milímetros).

4 Paso: Acople el motorreductor a la transmisión, como se indica / ilustra a continuación.

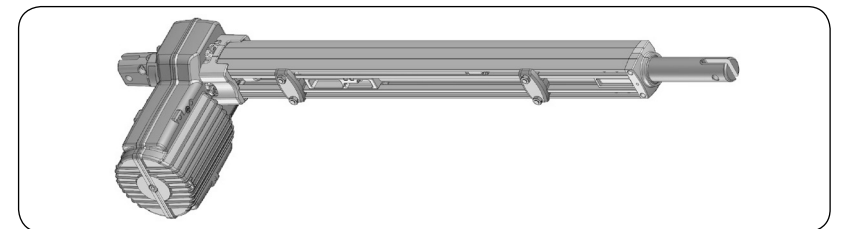
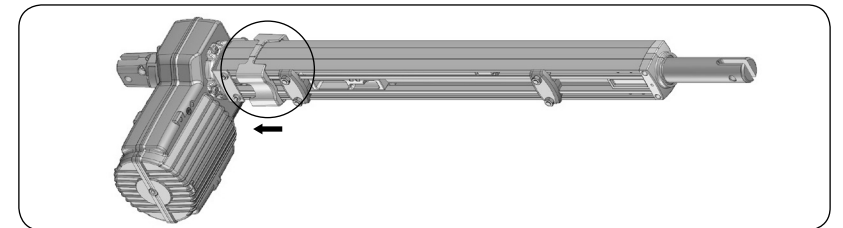
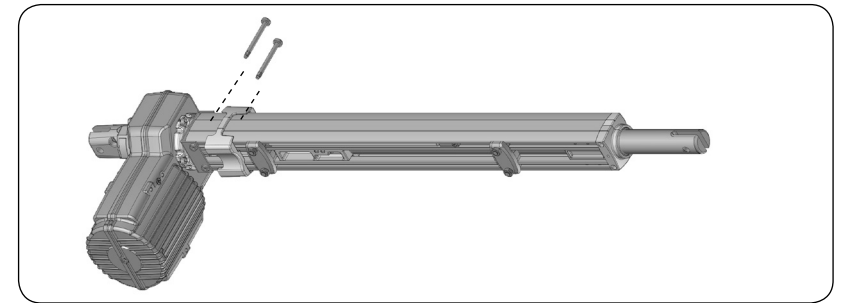
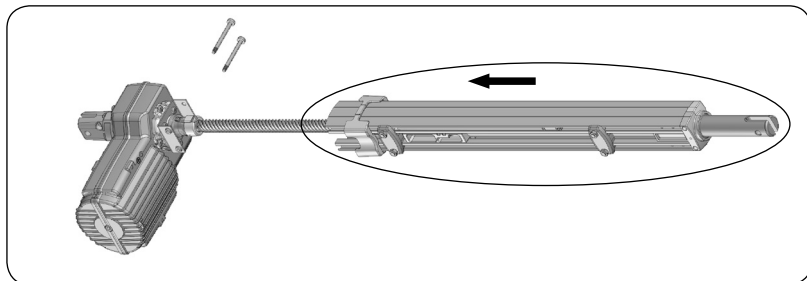
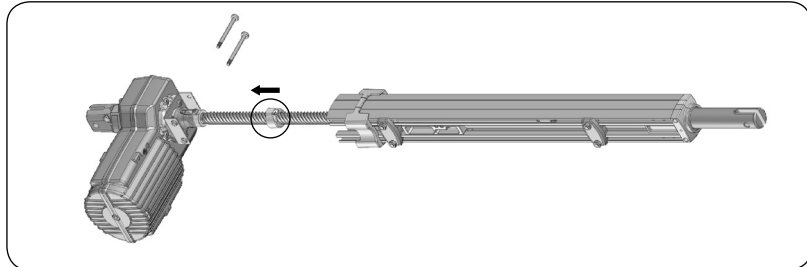
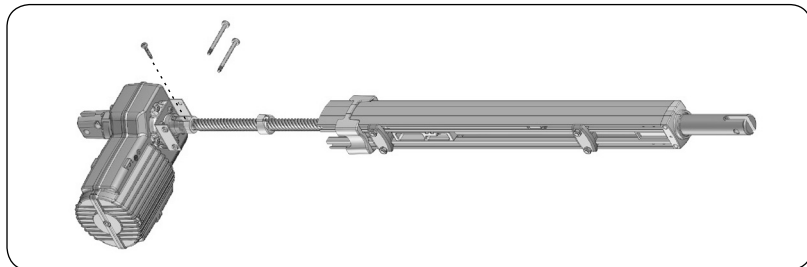
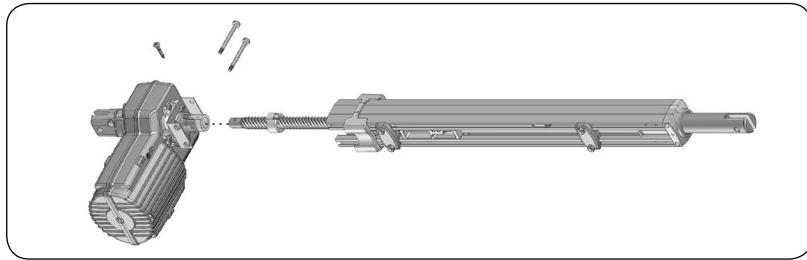

5 Paso: Coloque el automatismo en el soporte de fijación, coloque el tornillo M10 x 45 mm y fjelo con la tuerca hexagonal M10 (disponible en el kit), como se muestra en la figura siguiente.

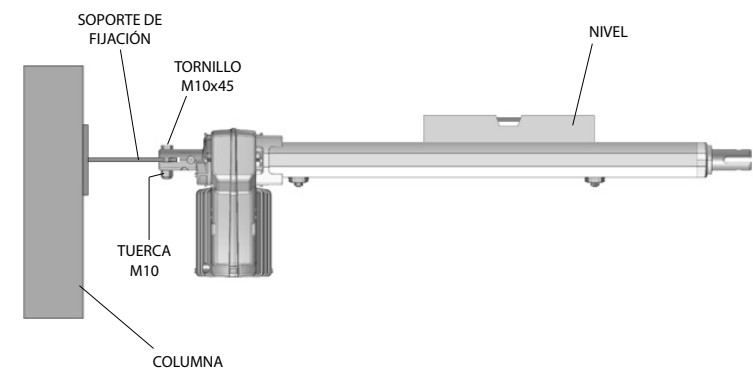

6 Paso: A continuación, coloque el soporte de fijación de la hoja en el extremo del émbolo y fíjelo con un tornillo M10 x 45 mm y una tuerca hexagonal M10 (disponible en el kit), como se muestra en la figura siguiente.

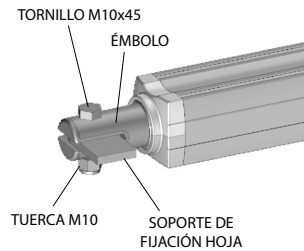

7 Paso: Con la puerta cerrada, avance el émbolo completamente y suelde el soporte de fijación a la hoja de la puerta.

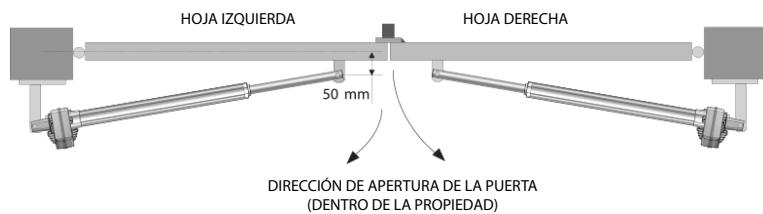

8 Paso: Regular los topes y posicionar los finales de carrera de apertura y cierre en el carril, para que se activen cuando la hoja de la puerta complete su movimiento. Fije las lengüetas del final de carrera con los 3 x 10 tornillos (disponibles en el kit) y conéctelo a la central.

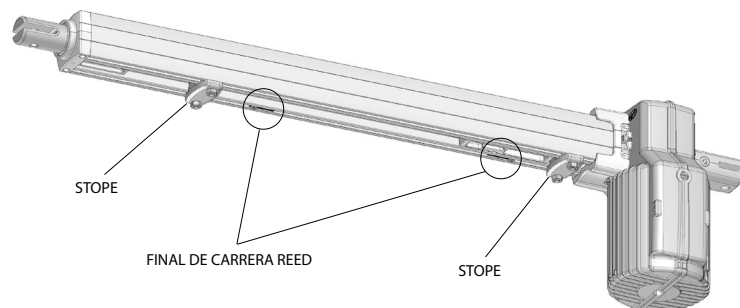

Antes de que el automatismo trabaje, es obligatorio atornillar la tapa de la central con 4 tornillos de 3,5 x 16 mm (disponibles en kit).

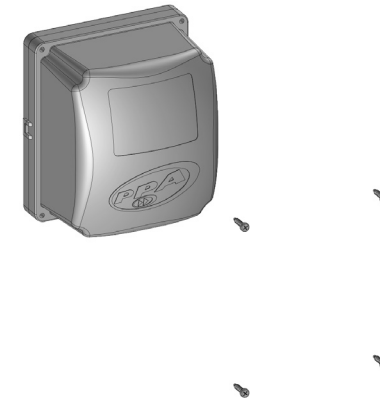

TABLERO DE MANDOS:

Verifique la etiqueta adherida al producto (según el modelo en el lateral) que es la central del automatismo. Una vez hecho esto, consulte el manual de la central que está disponible para descargar en www.ppa.com.br y realice todas las conexiones y configuraciones.

Lote:	
Código:	
Modelo:	
Reducción:	
Tecnología:	
Voltaje:	
Central:	
Tamaño:	
Montaje:	
Mercado:	
Engranaje:	



MANTENIMIENTO

En la siguiente tabla, se mencionarán algunos PROBLEMAS - DEFECTOS, CAUSAS PROBABLES Y CORRECCIONES - que pueden ocurrir en su Automatismo. Antes de cualquier mantenimiento, es necesario desconectar completamente la red eléctrica.

DEFECTOS	CAUSAS PROBABLES	CORRECCIONES
El motor no arranca / no se mueve	<ul style="list-style-type: none"> A) Apagar B) Fusible abierto / fundido C) Puerta bloqueada D) Defectuoso final de carrera 	<ul style="list-style-type: none"> A) Asegúrese de que la red eléctrica esté conectada correctamente B) Reemplace el fusible con la misma especificación C) Asegúrese de que no haya ningún objeto que bloquee el funcionamiento de la puerta D) Reemplazar el sistema de final de carrera (analógico y / o digital)
Motor bloqueado	<ul style="list-style-type: none"> A) Conexión de motor invertida B) Puerta o interruptor bloqueado 	<ul style="list-style-type: none"> A) Revise los cables del motor B) Poner en modo manual y comprobar por separado
La central electrónica no acepta el comando	<ul style="list-style-type: none"> A) Fusible fundido B) Red desconectada (alimentación) C) Defecto en el control remoto descargado D) Alcance del transmisor (control remoto) 	<ul style="list-style-type: none"> A) Reemplace el fusible B) Conectar la red (alimentación) C) Revise y reemplace la batería D) Compruebe la posición de la antena del receptor y, si es necesario, vuelva a colocarla para asegurarse de que alcance
El motor solo funciona un lado	<ul style="list-style-type: none"> A) Cables de motor invertidos B) Sistema de final de carrera invertido C) Defecto en el tablero de mando 	<ul style="list-style-type: none"> A) Verifique la conexión del motor B) Invertir el conector del final de carrera (analógico y / o digital) C) Reemplazar la central de comando